

COSO®

G E R M A N Y

Original- Bedienungsanleitung

Luftbefeuchter AirVital Pro



Artikel-Nr. 5410

Braukmann GmbH

Raiffeisenstraße 9

D-59757 Arnsberg

Service-Hotline International:

Tel.: +49 (0) 29 32 / 80 55 4 – 99

Fax: +49 (0) 29 32 / 80 55 4 – 77

eMail: kundenservice@caso-germany.de

Internet: www.caso-germany.de

Dokument-Nr.: 5410 17-07-2013

Druck- und Satzfehler vorbehalten.

© 2013 Braukmann GmbH

1	Bedienungsanleitung	10
1.1	Allgemeines.....	10
1.2	Informationen zu dieser Anleitung	10
1.3	Warnhinweise.....	10
1.4	Haftungsbeschränkung.....	11
1.5	Urheberschutz.....	12
2	Sicherheit	12
2.1	Bestimmungsgemäße Verwendung	12
2.2	Allgemeine Sicherheitshinweise	13
2.2.1	Verbrennungsgefahr.....	13
2.3	Gefahrenquellen.....	14
2.3.1	Gefahr durch elektrischen Strom	14
3	Inbetriebnahme	14
3.1	Sicherheitshinweise	14
3.2	Lieferumfang und Transportinspektion	15
3.3	Anforderungen an den Aufstellort.....	15
3.4	Auspacken.....	16
3.5	Entsorgung der Verpackung.....	16
3.6	Elektrischer Anschluss	16
4	Aufbau und Funktion	17
4.1	Gesamtübersicht.....	17
4.2	Sicherheitseinrichtungen.....	17
4.3	Typenschild.....	18
5	Bedienung und Betrieb	18
5.1	Befüllen des Wassertanks	18
5.2	Inbetriebnahme der Fernbedienung.....	19
5.2.1	Batterie einlegen:	19
5.2.2	Batterie Austausch:	19
5.2.3	Batterietyp:	19
5.3	Bedienfeld auf dem Gerät, analog auf der Fernbedienung	20
5.4	Display auf dem Gerät	21
5.5	Aromafunktion	22
5.6	Wasser-Filter	22
5.7	Entkalkungspad	23
6	Reinigung und Pflege.....	24
6.1	Sicherheitshinweise	24
6.2	Reinigung	24

7	Fehlerbehebung.....	25
7.1	Störungsursachen und -behebung	25
7.2	Sicherheitshinweise	26
8	Entsorgung des Altgerätes.....	27
9	Operating Manual	29
9.1	General	29
9.2	Information on this manual.....	29
9.3	Warning notices	29
9.4	Limitation of liability	30
9.5	Copyright protection	31
10	Safety.....	31
10.1	Intended use.....	31
10.2	General Safety information	32
10.2.1	Danger of burns.....	32
10.3	Sources of danger	33
10.3.1	Dangers due to electrical power	33
11	Commissioning.....	33
11.1	Safety information	33
11.2	Delivery scope and transport inspection.....	34
11.3	Setup location requirements:	34
11.4	Unpacking	35
11.5	Disposal of the packaging	35
11.6	Electrical connection.....	35
12	Design and Function	36
12.1	Complete overview	36
12.2	Safety equipment.....	36
12.3	Rating plate	36
13	Operation and Handling.....	37
13.1	Filling the water tank	37
13.2	Remote control usage	37
13.2.1	Battery installing:	37
13.2.2	Battery replace:	38
13.2.3	Type of Battery:	38
13.3	Panel, as well as remote control	38
13.4	Display on the Device.....	39
13.5	Aroma function	40

13.6	Water filter:.....	40
13.7	Descaling pad	41
14	Cleaning and Maintenance	42
14.1	Safety information	42
14.2	Cleaning.....	42
15	Troubleshooting	43
15.1	Causes and rectification of faults.....	43
15.2	Safety notices	44
16	Disposal of the Old Device	44
17	Mode d'emploi	46
17.1	Généralités	46
17.2	Informations relatives à ce manuel	46
17.3	Avertissements de danger	46
17.4	Limite de responsabilités.....	47
17.5	Protection intellectuelle	48
18	Sécurité	48
18.1	Utilisation conforme	48
18.2	Consignes de sécurités générales.....	49
18.2.1	Danger de brulures.....	49
18.3	Sources de danger.....	50
18.3.1	Dangers du courant électrique	50
19	Mise en service	50
19.1	Consignes de sécurité.....	50
19.2	Inventaire et contrôle de transport.....	51
19.3	Mise en place	51
19.3.1	Exigences pour l'emplacement d'utilisation	51
19.4	Déballage.....	52
19.5	Elimination des emballages.....	52
19.6	Raccordement électrique	52
20	Structure et fonctionnement	53
20.1	Vue d'ensemble.....	53
20.2	Dispositifs de sécurité.....	53
20.3	Plaque signalétique	54
21	Commande et fonctionnement.....	54
21.1	Remplissage du réservoir d'eau.....	54

21.2	Mise en marche de la commande à distance	55
21.2.1	Insertion de la pile:	55
21.2.2	Remplacement de la pile:	55
21.2.3	Type de pile :	55
21.3	Champ de commande et télécommande analogue.....	55
21.4	Affichage sur l'appareil	56
21.5	Fonction Aroma	57
21.6	Filtre à eau:.....	58
21.7	Cartouche détartrante	59
22	Nettoyage et entretien.....	60
22.1	Consignes de sécurité.....	60
22.2	Nettoyage	60
23	Réparation des pannes	61
23.1	Origine et remède des incidents.....	61
23.2	Consignes de sécurité.....	62
24	Elimination des appareils usés	62
25	Istruzione d'uso	64
25.1	In generale.....	64
25.2	Informazioni su queste istruzioni d'uso	64
25.3	Indicazioni d'avvertenza.....	64
25.4	Limitazione della responsabilità.....	65
25.5	Tutela dei diritti d'autore	66
26	Sicurezza	66
26.1	Utilizzo conforme alle disposizioni	66
26.2	Indicazioni generali di sicurezza	67
26.2.1	Pericolo di ustioni	67
26.3	Fonti di pericolo	68
26.3.1	Pericolo dovuto a corrente elettrica	68
27	Messa in funzione.....	68
27.1	Indicazioni di sicurezza	68
27.2	Insieme della fornitura ed ispezione trasporto.....	69
27.3	Posizionamento	69
27.3.1	Requisiti del luogo di posizionamento	69
27.4	Disimballaggio	70
27.5	Smaltimento dell'involucro	70
27.6	Connessione elettrica.....	70

28	Costruzione e funzione	71
28.1	Panoramica complessiva	71
28.2	Impostazioni di sicurezza.....	71
28.3	Targhetta di omologazione	72
29	Utilizzo e funzionamento	72
29.1	Riempimento del serbatoio dell'acqua	72
29.2	Messa in servizio dal telecomando	73
29.2.1	Inserimento della batteria	73
29.2.2	Sostituzione batteria.....	73
29.2.3	Tipo di batteria.....	73
29.3	Pannello di comando e telecomando analogo	73
29.4	Display del dispositivo	74
29.5	Funzione Aroma.....	75
29.6	Filtro d'acqua:	76
29.7	Pad decalcificante.....	77
29.8	Pulizia e cura.....	77
29.9	Indicazioni di sicurezza	77
29.10	La pulizia	78
29.11	Eliminazione malfunzionamenti.....	79
29.12	Cause malfunzionamenti e risoluzione.....	79
29.13	Indicazioni di sicurezza	79
30	Smaltimento dell'apparecchio obsoleto.....	80
31	Manual del usuario	82
31.1	Generalidades	82
31.2	Información acerca de este manual	82
31.3	Advertencias	82
31.4	Limitación de responsabilidad	83
31.5	Derechos de autor (copyright).....	84
32	Seguridad	84
32.1	Uso previsto	84
32.2	Fuentes de peligro.....	85
32.3	Instrucciones generales de seguridad.....	85
32.3.1	Peligro de quemaduras	85
32.3.2	Peligro de electrocución	86
33	Puesta en marcha.....	86
33.1	Instrucciones de seguridad	86

33.2	Ámbito de suministro e inspección de transporte.....	87
33.2.1	Requisitos que debe reunir el lugar de montaje	87
33.3	Desembalaje	88
33.4	Eliminación del embalaje	88
33.5	Conexión eléctrica	88
34	Estructura y funciones.....	89
34.1	Descripción general.....	89
34.2	Medidas de seguridad	89
34.3	Placa de especificaciones.....	89
35	Operación y funcionamiento	90
35.1	Llenado del depósito de agua	90
35.2	Puesta en funcionamiento del mando a distancia	91
35.2.1	Introducción de la batería:	91
35.2.2	Cambio de la batería:	91
35.2.3	Tipo de batería:	91
35.3	Controles en el aparato; análogo al mando a distancia	91
35.4	Pantalla del aparato	92
35.5	Función de aroma	93
35.6	Filtro de agua:	94
35.7	Almohadilla antical	95
36	Limpieza y conservación	95
36.1	Instrucciones de seguridad	95
36.2	Limpieza	96
37	Resolución de fallos.....	97
37.1	Causas de problemas y soluciones	97
37.2	Instrucciones de seguridad	97
38	Eliminación del aparato usado.....	98
39	Gebruiksaanwijzing.....	100
39.1	Algemeen.....	100
39.2	Informatie over deze gebruiksaanwijzing	100
39.3	Waarschuwingsinstructies	100
39.4	Aansprakelijkheid	101
39.5	Auteurswet	102
40	Veiligheid.....	102
40.1	Gebruik volgens de voorschriften.....	102
40.2	Algemene veiligheidsinstructies	103

40.3	Verbrandingsgevaar	103
40.3.1	Gevaar door elektrische stroom	104
41	Ingebruikname	104
41.1	Veiligheidsvoorschriften	104
41.2	Leveringsomvang en transportinspectie	105
41.3	Plaatsen	105
41.3.1	Eisen aan de plek van plaatsing	105
41.4	Uitpakken	106
41.5	Verwijderen van de verpakking	106
41.6	Elektrische aansluiting	106
42	Opbouw en functie	107
42.1	Algemeen overzicht	107
42.2	Veiligheidsvoorzieningen	107
42.3	Typeplaatje	107
43	Bediening en gebruik	108
43.1	Vullen van het waterreservoir	108
43.2	Ingebruikname van de afstandsbediening	109
43.2.1	Batterij plaatsen:	109
43.2.2	Batterij vervanging:	109
43.2.3	Batterijtype:	109
43.3	Bedieningspaneel op het apparaat, overeenkomstig op de afstandsbediening	109
43.4	Display op het apparaat	110
43.5	1.2 Aromafunctie	111
43.6	Waterfilter:	112
43.7	Ontkalkingspad	113
44	Reiniging en onderhoud	113
44.1	Veiligheidsvoorschriften	113
44.2	Reiniging	114
45	Storingen verhelpen	115
45.1	Oorzaken van de storingen en het verhelpen	115
45.2	Veiligheidsvoorschriften	115
46	Afvoer van het oude apparaat	116

1 Bedienungsanleitung

1.1 Allgemeines

Lesen Sie die hier enthaltenen Informationen, damit Sie mit Ihrem Gerät schnell vertraut werden und seine Funktionen in vollem Umfang nutzen können.

Ihr Luftbefeuchter dient Ihnen viele Jahre lang, wenn Sie ihn sachgerecht behandeln und pflegen.

Wir wünschen Ihnen viel Freude beim Gebrauch.

1.2 Informationen zu dieser Anleitung

Diese Bedienungsanleitung ist Bestandteil des Luftbefeuchters (nachfolgend als Gerät bezeichnet) und gibt Ihnen wichtige Hinweise für die Inbetriebnahme, die Sicherheit, den bestimmungsgemäßen Gebrauch und die Pflege des Gerätes.

Die Bedienungsanleitung muss ständig am Gerät verfügbar sein. Sie ist von jeder Person zu lesen und anzuwenden, die mit der:

- Inbetriebnahme,
- Bedienung,
- Störungsbehebung und/oder
- Reinigung

des Gerätes beauftragt ist.

Bewahren Sie diese Bedienungsanleitung auf und geben Sie diese mit dem Gerät an Nachbesitzer weiter.

1.3 Warnhinweise

In der vorliegenden Bedienungsanleitung werden folgende Warnhinweise verwendet:

▲GEFAHR

Ein Warnhinweis dieser Gefahrenstufe kennzeichnet eine drohende gefährliche Situation.

Falls die gefährliche Situation nicht vermieden wird, führt dies zum Tod oder zu schweren Verletzungen.

- Die Anweisungen in diesem Warnhinweis befolgen, um die Gefahr des Todes oder schwerer Verletzungen von Personen zu vermeiden.

▲ WARNUNG

Ein Warnhinweis dieser Gefahrenstufe kennzeichnet eine mögliche gefährliche Situation.

Falls die gefährliche Situation nicht vermieden wird, kann dies zu schweren Verletzungen führen.

- ▶ Die Anweisungen in diesem Warnhinweis befolgen, um Verletzungen von Personen zu vermeiden.

▲ VORSICHT

Ein Warnhinweis dieser Gefahrenstufe kennzeichnet eine mögliche gefährliche Situation.

Falls die gefährliche Situation nicht vermieden wird, kann dies zu leichten oder gemäßigten Verletzungen führen.

- ▶ Die Anweisungen in diesem Warnhinweis befolgen, um Verletzungen von Personen zu vermeiden.

HINWEIS

Ein Hinweis kennzeichnet zusätzliche Informationen, die den Umgang mit der Maschine erleichtern.

1.4 Haftungsbeschränkung

Alle in dieser Anleitung enthaltenen technischen Informationen, Daten und Hinweise für die Installation, Betrieb und Pflege entsprechen dem letzten Stand bei Drucklegung und erfolgen unter Berücksichtigung unserer bisherigen Erfahrungen und Erkenntnisse nach bestem Wissen.

Aus den Angaben, Abbildungen und Beschreibungen in dieser Anleitung können keine Ansprüche hergeleitet werden.

Der Hersteller übernimmt keine Haftung für Schäden aufgrund:

- Nichtbeachtung der Anleitung
- Nicht bestimmungsgemäßer Verwendung
- Unsachgemäßer Reparaturen
- Technischer Veränderungen
- Verwendung nicht zugelassener Ersatzteile

Übersetzungen werden nach bestem Wissen durchgeführt. Wir übernehmen keine Haftung für Übersetzungsfehler, auch dann nicht, wenn die Übersetzung von uns oder in unserem Auftrag erfolgte. Verbindlich bleibt allein der ursprüngliche deutsche Text.

1.5 Urheberschutz

Diese Dokumentation ist urheberrechtlich geschützt.

Alle Rechte, auch die der fotomechanischen Wiedergabe, der Vervielfältigung und der Verbreitung mittels besonderer Verfahren (zum Beispiel Datenverarbeitung, Datenträger und Datennetze), auch teilweise, behält sich die Braukmann GmbH vor.

Inhaltliche und technische Änderungen vorbehalten.

2 Sicherheit

In diesem Kapitel erhalten Sie wichtige Sicherheitshinweise im Umgang mit dem Gerät.

Dieses Gerät entspricht den vorgeschriebenen Sicherheitsbestimmungen. Ein unsachgemäßer Gebrauch kann jedoch zu Personen und Sachschäden führen.

2.1 Bestimmungsgemäße Verwendung

Dieses Gerät ist nur für den Gebrauch im Haushalt in geschlossenen Räumen zum Luftbefeuchten bestimmt. Eine andere oder darüber hinausgehende Benutzung gilt als nicht bestimmungsgemäß.

▲ WARNUNG

Gefahr durch nicht bestimmungsgemäße Verwendung!

Von dem Gerät können bei nicht bestimmungsgemäßer Verwendung und/oder andersartiger Nutzung Gefahren ausgehen.

- ▶ Das Gerät ausschließlich bestimmungsgemäß verwenden.
- ▶ Die in dieser Bedienungsanleitung beschriebenen Vorgehensweisen einhalten.

Ansprüche jeglicher Art wegen Schäden aus nicht bestimmungsgemäßer Verwendung sind ausgeschlossen.

Das Risiko trägt allein der Betreiber.

2.2 Allgemeine Sicherheitshinweise

HINWEIS

Beachten Sie für einen sicheren Umgang mit dem Gerät die folgenden allgemeinen Sicherheitshinweise:

- ▶ Kontrollieren Sie das Gerät vor der Verwendung auf äußere sichtbare Schäden. Nehmen Sie ein beschädigtes Gerät nicht in Betrieb.
- ▶ Wenn das Stromkabel beschädigt wird, muss es vom Hersteller, seinem Service-Vertreter oder von ähnlich qualifizierten Personen ersetzt werden, um eine Gefahr zu vermeiden.
- ▶ Dieses Gerät sollte nicht von Personen (einschließlich Kindern) bedient werden, die aufgrund ihrer körperlichen, geistigen oder motorischen Fähigkeiten oder Mangels Erfahrung oder Wissen nicht dazu in der Lage sind. Eine Benutzung des Gerätes von einer dieser Personengruppen darf nur unter Aufsicht und Anleitung durch eine für ihre Sicherheit verantwortliche Person erfolgen.
- ▶ Kinder sollten beaufsichtigt werden, um sicherzustellen, dass sie nicht mit dem Gerät spielen.
- ▶ Reparaturen dürfen nur von qualifiziertem Fachpersonal durchgeführt werden, die vom Hersteller geschult sind. Durch unsachgemäße Reparaturen können erhebliche Gefahren für den Benutzer entstehen.
- ▶ Eine Reparatur des Gerätes während der Garantiezeit darf nur von einem vom Hersteller autorisierten Kundendienst vorgenommen werden, sonst besteht bei nachfolgenden Schäden kein Garantieanspruch mehr.
- ▶ Defekte Bauteile dürfen nur gegen Original-Ersatzteile ausgetauscht werden. Nur bei diesen Teilen ist gewährleistet, dass sie die Sicherheitsanforderungen erfüllen werden.

2.2.1 Verbrennungsgefahr

▲ WARNUNG

Die Oberfläche des Gerätes kann sehr heiß werden.

Beachten Sie die folgenden Sicherheitshinweise um sich oder andere nicht zu Verbrennen oder zu Verbrühen:

- ▶ Während dem Verdampfen ist der Wassertank sehr heiß – Öffnen oder Entnehmen Sie ihn nicht!
- ▶ Lassen Sie etwas Zeit verstreichen, bevor Sie Wasser in den Wassertank nachfüllen.

2.3 Gefahrenquellen

2.3.1 Gefahr durch elektrischen Strom

⚠ GEFAHR

Lebensgefahr durch elektrischen Strom!

Beim Kontakt mit unter Spannung stehenden Leitungen oder Bauteilen besteht Lebensgefahr!

Beachten Sie die folgenden Sicherheitshinweise um eine Gefährdung durch elektrischen Strom zu vermeiden:

- ▶ Wenn das Stromkabel beschädigt wird, muss es vom Hersteller, seinem Service-Vertreter oder von ähnlich qualifizierten Personen ersetzt werden, um eine Gefahr zu vermeiden.
- ▶ Betreiben Sie dieses Gerät nicht, wenn sein Stromkabel oder -stecker beschädigt ist, wenn es nicht ordnungsgemäß arbeitet oder wenn es beschädigt oder fallengelassen wurde. Wenn das Stromkabel beschädigt ist, muss es vom Hersteller oder seiner Serviceagentur oder einer ähnlich qualifizierten Person ersetzt werden, um Gefahren zu vermeiden.
- ▶ Öffnen Sie auf keinen Fall das Gehäuse des Gerätes. Werden spannungsführende Anschlüsse berührt und der elektrische und mechanische Aufbau verändert, besteht Stromschlaggefahr. Darüber hinaus können Funktionsstörungen am Gerät auftreten.

3 Inbetriebnahme

In diesem Kapitel erhalten Sie wichtige Hinweise zur Inbetriebnahme des Gerätes. Beachten Sie die Hinweise um Gefahren und Beschädigungen zu vermeiden.

3.1 Sicherheitshinweise

⚠ WARNUNG

Bei der Inbetriebnahme des Gerätes können Personen- und Sachschäden auftreten!

Beachten Sie die folgenden Sicherheitshinweise um die Gefahren zu vermeiden:

- ▶ Verpackungsmaterialien dürfen nicht zum Spielen verwendet werden. Es besteht Erstickungsgefahr.

3.2 Lieferumfang und Transportinspektion

Der Luftbefeuchter wird standardmäßig mit folgenden Komponenten geliefert:

- | | |
|---|---|
| <ul style="list-style-type: none">• Luftbefeuchter• Fernbedienung• Reinigungsbürste• 4 Entkalkungspads | <ul style="list-style-type: none">• 4 Schwämme für die Aromabox• Bedienungsanleitung |
|---|---|

HINWEIS

- ▶ Prüfen Sie die Lieferung auf Vollständigkeit und auf sichtbare Schäden.
- ▶ Melden Sie eine unvollständige Lieferung oder Schäden infolge mangelhafter Verpackung oder durch Transport sofort dem Spediteur, der Versicherung und dem Lieferanten.

3.3 Anforderungen an den Aufstellort

Für einen sicheren und fehlerfreien Betrieb des Gerätes muss der Aufstellort folgende Voraussetzungen erfüllen:

- Das Gerät muss auf einer festen, waagerechten, wasser-resistenten und nicht brennbaren Unterlage mit einer ausreichenden Tragkraft für den mit Wasser gefüllten Luftbefeuchter aufgestellt werden.
- Wählen Sie den Aufstellort so, dass Kinder nicht an das Gerätes gelangen können.
- Das Gerät ist nicht für den Einbau in einer Wand oder einem Einbauschränk vorgesehen.
- Stellen Sie das Gerät nicht in einer heißen, nassen oder sehr feuchten Umgebung oder in der Nähe von brennbarem Material auf.
- Das Gerät benötigt zum korrekten Betrieb eine ausreichende Luftströmung. Lassen Sie 15 cm Freiraum zu allen Seiten.
- Decken Sie keine Öffnungen am Gerät ab und blockieren Sie sie nicht.
- Die Steckdose muss leicht zugänglich sein, so dass das Stromkabel notfalls leicht abgezogen werden kann.
- Der Einbau und die Montage dieses Gerätes an nichtstationären Aufstellorten (z. B. Schiffen) dürfen nur von Fachbetrieben/Fachleuten durchgeführt werden, wenn sie die Voraussetzungen für den sicherheitsgerechten Gebrauch dieses Gerätes sicherstellen.

3.4 Auspacken

- Entnehmen Sie das Gerät aus dem Karton und entfernen Sie das Verpackungsmaterial.

3.5 Entsorgung der Verpackung

Die Verpackung schützt das Gerät vor Transportschäden. Die Verpackungsmaterialien sind nach umweltverträglichen und entsorgungstechnischen Gesichtspunkten ausgewählt und deshalb recycelbar.

Die Rückführung der Verpackung in den Materialkreislauf spart Rohstoffe und verringert das Abfallaufkommen. Entsorgen Sie nicht mehr benötigte Verpackungsmaterialien an den Sammelstellen für das Verwertungssystem »Grüner Punkt«.



HINWEIS

- Heben Sie wenn möglich die Originalverpackung während der Garantiezeit des Gerätes auf, um das Gerät im Garantiefall wieder ordnungsgemäß verpacken zu können.

3.6 Elektrischer Anschluss

Für einen sicheren und fehlerfreien Betrieb des Gerätes sind beim elektrischen Anschluss folgende Hinweise zu beachten:

- Vergleichen Sie vor dem Anschließen des Gerätes die Anschlussdaten (Spannung und Frequenz) auf dem Typenschild mit denen Ihres Elektronetzes. Diese Daten müssen übereinstimmen, damit keine Schäden am Gerät auftreten.
Im Zweifelsfall fragen Sie Ihre Elektro-Fachkraft.
- Die Steckdose muss über einen 16A-Sicherungsschutzschalter abgesichert sein.
- Der Anschluss des Gerätes an das Elektronetz darf maximal über ein 3 Meter langes, abgewickelteres Verlängerungskabel mit einem Querschnitt von 1,5 mm² erfolgen. Die Verwendung von Mehrfachsteckern oder Steckdosenleisten ist wegen der damit verbundenen Brandgefahr verboten.
- Vergewissern Sie sich, dass das Stromkabel unbeschädigt ist und nicht unter dem Gerät oder über heiße oder scharfkantige Flächen verlegt wird.
- Die elektrische Sicherheit des Gerätes ist nur dann gewährleistet, wenn es an ein vorschriftsmäßig installiertes Schutzleitersystem angeschlossen wird. Der Betrieb an einer Steckdose ohne Schutzleiter ist verboten. Lassen Sie im Zweifelsfall die Hausinstallation durch eine Elektro-Fachkraft überprüfen.
Der Hersteller kann nicht verantwortlich gemacht werden für Schäden,

die durch einen fehlenden oder unterbrochenen Schutzleiter verursacht werden.

4 Aufbau und Funktion

In diesem Kapitel erhalten Sie wichtige Hinweise zum Aufbau und Funktion des Gerätes.

Der AirVital Pro erzeugt ultrafeinen Dampf durch die neue hybrid Verdampfertechnik.

4.1 Gesamtübersicht

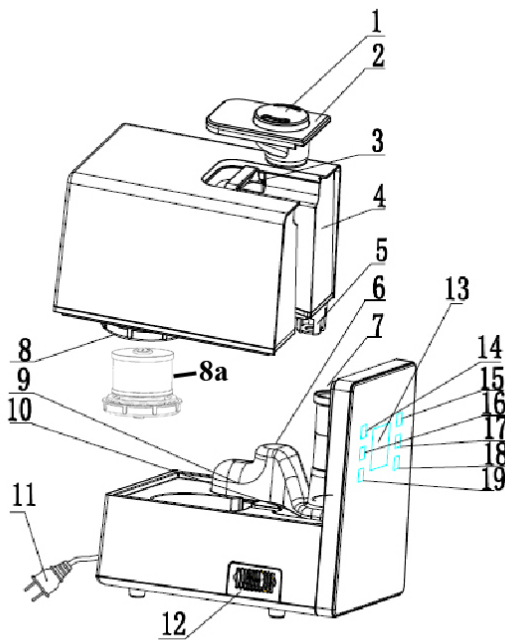

1. Auslass für Wasserdampf
2. Griffkappe
3. Griff
4. Wassertank
5. Messfühler
6. Luft/Abgasaufsatz
7. Dunstrohr
8. Wassertankdeckel (und 8a Wasserfilter)
9. Wandler
10. Heizelement
11. Kabel
12. Aromabox
13. LED-Display
14. An/Aus-Knopf
15. Dampfvolumen-Taste
16. Timer-Taste
17. Luftfeuchtigkeit-Taste
18. Warmer Nebel-Taste
19. AUTO-Taste

4.2 Sicherheitseinrichtungen

Wenn der Wassertank leer ist, stoppt das Gerät.

HINWEIS

- Schalten Sie das Gerät über den Schalter An/Aus aus, ziehen Sie den Stecker aus der Steckdose, warten Sie ca. 60 min. und füllen Sie Wasser nach.

4.3 Typenschild

Das Typenschild mit den Anschluss- und Leistungsdaten befindet sich an der Unterseite des Gerätes.

5 Bedienung und Betrieb

In diesem Kapitel erhalten Sie wichtige Hinweise zur Bedienung des Gerätes. Beachten Sie die Hinweise um Gefahren und Beschädigungen zu vermeiden.

▲ WARNUNG

Bei der Inbetriebnahme des Gerätes können Personen- und Sachschäden auftreten!

Beachten Sie die folgenden Sicherheitshinweise um die Gefahren zu vermeiden:

- ▶ Lassen Sie das Das Gerät während des Betriebes nicht unbeaufsichtigt.

5.1 Befüllen des Wassertanks

Nehmen Sie den **Auslass für Wasserdampf (1)** und die **Griffkappe (2)** (miteinander verbunden) ab.

Nehmen Sie den **Wassertank (4)** aus dem Gerät, schrauben Sie den **Deckel (8)** ab und füllen Sie Wasser in den Tank. Anschließend den Deckel wieder gut aufschrauben. Setzen Sie immer den Wassertank in das Gerät ein.

Prüfen Sie, ob der **Auslass für den Wasserdampf (1)** und die **Griffkappe (2)** fest auf dem Wassertank fixiert sind.

HINWEIS

- ▶ Füllen Sie Wasser nicht direkt ins Wasserbecken, füllen Sie Wasser immer in den Wassertank.
- ▶ Bevor Sie den Luftbefeuchter das erste Mal benutzen, sollten alle Teile mit Leitungswasser gereinigt werden.
- ▶ Füllen Sie kein Wasser ein, das heißer als 40° C ist, keine Aromazusätze oder chemischen Zusätze.
- ▶ Vergewissern Sie sich, dass der Wassertank dicht ist und kein Wasser austritt.
- ▶ Die Auslässe für Wasserdampf können 360° in verschiedene Richtungen gedreht werden.
- ▶ Wenn das Wasser aufgebraucht ist, blinkt die Anzeige „Wassermangel“ auf und das Gerät schaltet automatisch ab.
- ▶ Schalten Sie das Gerät über den Schalter An/Aus aus, ziehen Sie den Stecker aus der Steckdose und füllen Sie Wasser nach.

HINWEIS

- ▶ Ersetzen Sie das Wasser täglich frisch und säubern Sie Ihr Gerät regelmäßig alle drei Tage.

▲VORSICHT

- ▶ Bitte lassen Sie das Gerät 60 min. abkühlen, bevor Sie den Wassertank abnehmen. **ACHTUNG:** Das Gerät ist heiß!

5.2 Inbetriebnahme der Fernbedienung

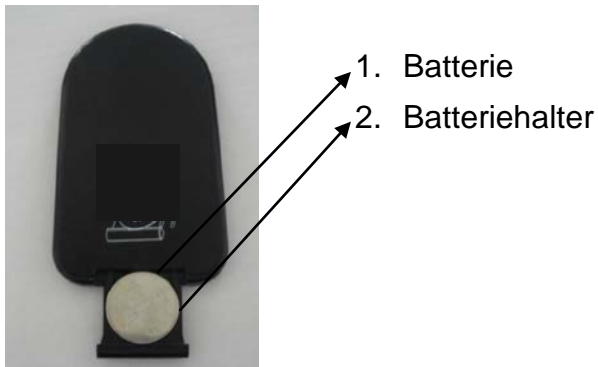

5.2.1 Batterie einlegen:

Ziehen Sie den Batteriehalter am unteren Ende der Fernbedienung heraus. Legen Sie nun die Knopfzelle mit der Schrift nach oben in den Halter hinein. Nun können Sie den Halter wieder in die Fernbedienung zurück schieben.

5.2.2 Batterie Austausch:

Ziehen Sie den Batteriehalter aus der Fernbedienung heraus und entnehmen Sie die alte Batterie, platzieren Sie nun die neue Batterie mit der beschrifteten Seite nach oben auf dem Batteriehalter und schieben Sie diesen zurück in das untere Ende der Fernbedienung.

5.2.3 Batterietyp:

Li-MnO₂ Knopfzelle CR2025

5.3 Bedienfeld auf dem Gerät, analog auf der Fernbedienung



An/Aus : Stromkabel einstecken, ein Piepston ertönt, das Gerät steht auf Standby. Drücken Sie diese Taste einmal und die LED-Anzeige leuchtet auf. Drücken Sie diese Taste erneut, beendet das Gerät den Betrieb und schaltet auf Standby-Modus.



Timer: Timer oder Nicht-Timer-Funktion durch Drücken dieser Taste. Timer kann eingestellt werden von 1-12 Stunden



AUTO: Beim Drücken dieser Taste, startet das Gerät auf Automatik. Das Gerät wählt ein angemessenes Befeuchtungsniveau gem. der Umgebungsfeuchtigkeit und hält die Feuchtigkeit zwischen 55% - 65%.



Dampfvolumen: Mit dieser Taste kann das kühle Dampfvolumen geändert werden: Stufe 1, Stufe 2, Stufe 3. Geringste Dampfstufe 1, höchste Dampfstufe 3



Einstellung Luftfeuchtigkeit: Feuchtigkeit kann von 40% auf 80% um 5% erhöht werden. Das Gerät überprüft automatisch die Feuchtigkeit, wenn eine konstante Feuchtigkeit eingeschaltet ist: Das Gerät kontrolliert die Feuchtigkeit automatisch, wenn eine Feuchtigkeit eingestellt ist. Wenn z. B. 50% Feuchtigkeit eingestellt ist, überprüft das Gerät die Feuchtigkeit auf 50%. Bei weniger als 50% arbeitet das Gerät weiter, bei exakt 50% oder über 50% schaltet sich das Gerät aus. Stellen Sie sicher, dass die Feuchtigkeit stabil bleibt. Wenn das Gerät eingeschaltet wird, arbeitet das Gerät eine Minute lang, auch wenn die Umgebungsfeuchtigkeit die eingestellte Feuchtigkeit erreicht hat.



Warmer Dampf: Diese Taste drücken zur Einstellung des warmen Dampfes. Es gibt 4 Stufen, Maximal, Medium, Minimum, Aus. Wenn die warme Dampffunktion aus ist, arbeitet das Gerät nur mit kühlem Dampf.



HINWEIS

- ▶ Das Gerät prüft nach dem Einschalten automatisch die Luftfeuchtigkeit im Raum.
- ▶ In einer Umgebung mit 45% bis 60% Luftfeuchtigkeit fühlen sich Personen besonders wohl.
- ▶ Stellen Sie eine Luftfeuchtigkeit von zum Beispiel 50% ein, prüft das Gerät die umgebende Luftfeuchtigkeit. Es arbeitet so lange, bis eine Luftfeuchtigkeit von 50% erreicht ist und hält diesen Wert stabil.

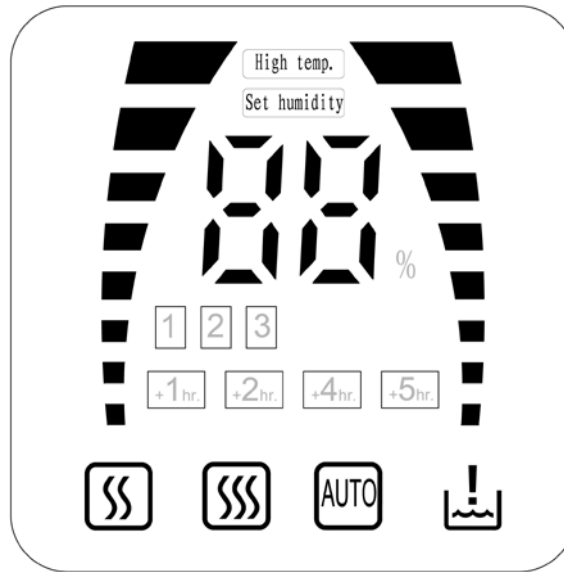
5.4 Display auf dem Gerät



    Timerfunktion

   Symbol kalter Dampf

 : Symbol Luftfeuchtigkeit

 : Symbol Wassertank leer!

 : Symbol AUTO-Funktion

 : Symbol warmer Dampf Minimum

 : Symbol warmer Dampf Medium

  Symbol warmer Nebel Maximum

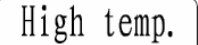
 Warnsymbol hohe Temperatur

Wenn das Gerät eine Störung hat oder unsachgemäß verwendet wird, ist das Heizelement bzw. der Zerstäuber vermutlich überhitzt. Das Gerät schaltet sich automatisch bei hoher Temperatur aus. Das Symbol leuchtet auf.

 Symbol Luftfeuchtigkeit einstellen

5.5 Aromafunktion

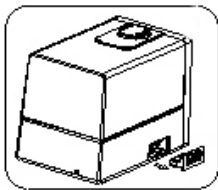

Befolgen Sie nachstehende Schritte zur Verwendung der Aromafunktion:

Aromabox herausnehmen.

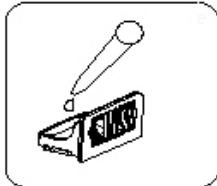

Verwenden Sie wasserlösliches Aromaöl und tropfen Sie dieses auf den Schwamm .

Setzen Sie die Aromabox wieder in die Maschine. Die Aromafunktion startet automatisch, wenn das Gerät eingeschaltet wird.

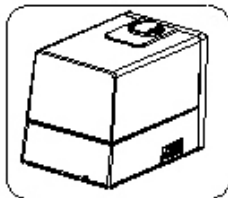

Um die Aromafunktion zu beenden oder wenn das Gerät über einen längeren Zeitraum nicht benutzt wird, entfernen und säubern Sie den Schwamm in der Aromabox. Dann legen Sie ihn wieder in das Gerät.

5.6 Wasser-Filter

Im Wasser-Filter Ihres Gerätes befindet sich ein Harz (gelbe Körner im Filter) zum Austausch von Ionen. Dieses Harz wirkt während des Austausches wie eine Säure. Dadurch wird der Verkalkung Ihres Gerätes entgegen gewirkt.



Der Wasser-Filter in Ihrem Gerät ist schwarz, zur besseren Sichtbarkeit des Ionenaustauscharzes hier aber ein weißer Filter.

Arbeitsprinzip des Wasser-Filters

Das Ionenaustauscharz im Wasser-Filter reagiert mit den im Wasser gelösten Mg^{2+} sowie Ca^{2+} und kann so die Ablagerung von Kalk oder Magnesiumkarbonat vermindern.

Lebenszeit des Wasser-Filters:

Die Aktionszeit des Filters beträgt, abhängig von der Wasserhärte des genutztes Wassers und der Nutzungshäufigkeit Ihres Gerätes, bis zu ca. 1 Jahr.

Wartung des Wasserfilters.

Sie sollten den Filter jedoch, abhängig von der Wasserhärte des genutztes Wassers und der Nutzungshäufigkeit Ihres Gerätes, einmal im Monat warten. Dafür sollten Sie den Wasser-Filter in gesättigtes Salzwasser legen.

Vorgehen:

Füllen Sie Wasser in eine für den Filter ausreichend große Schüssel.

Geben Sie so lange haushaltsübliches Speisesalz zum Wasser, bis sich das Salz nicht mehr auflöst, das Wasser also mit Salz gesättigt ist.

Legen Sie jetzt den Filter für ca. 1 Tag in das Salzwasser. So kann sich das Ionenharz erneuern und weiter seine Funktion erfüllen.

5.7 Entkalkungspad

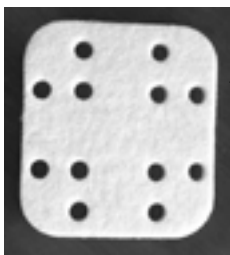

Entkalkungspad

In einigen Gegenden ist das Wasser sehr „hart“, so dass sich auf der Oberfläche des Wandlers, des Heizelements und auf dem Entkalkungspad Kalk abgelagert.

Der Wandler und das Heizelement sind mit einem Reinigungsmittel zu säubern, und das Entkalkungspad muss mit klarem Wasser abgespült werden.

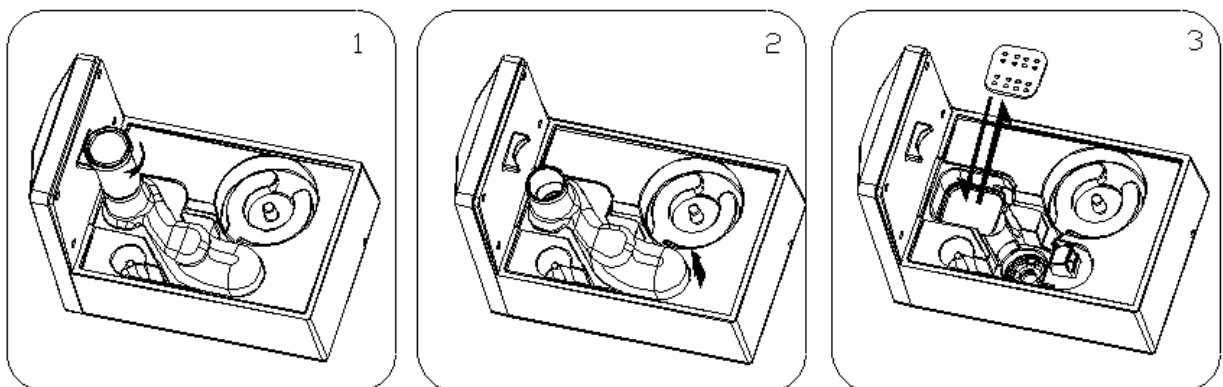

Das Entkalkungspad wird wie folgt gereinigt:

Den Luft/Abgasaufsatz wie folgt entfernen:

Das Dunstrohr gegen den Uhrzeigersinn losschrauben (Abb. 1)

Oben festhalten und hoch ziehen (Abb. 2)

Das Wasserbecken reinigen, das Entkalkungspad entnehmen und unter klarem Wasser ausspülen (Abb. 3)

Nach dem Reinigen alles wieder in die Maschine einbauen.

6 Reinigung und Pflege

In diesem Kapitel erhalten Sie wichtige Hinweise zur Reinigung und Pflege des Gerätes. Beachten Sie die Hinweise um Beschädigungen durch falsche Reinigung des Gerätes zu vermeiden und den störungsfreien Betrieb sicherzustellen.

6.1 Sicherheitshinweise

▲ VORSICHT

Beachten Sie die folgenden Sicherheitshinweise, bevor Sie mit der Reinigung des Gerätes beginnen:

- ▶ Schalten Sie das Gerät vor dem Reinigen aus und ziehen Sie den Stecker aus der Wandsteckdose.
- ▶ Wenn Sie die Reinigungsanweisung nicht befolgen, ist eine einwandfreie Hygiene nicht gewährleistet.
- ▶ Vor und nach einer längeren Lagerung, in der das Gerät nicht benutzt wird, muss es entsprechend der Reinigungsanweisung gesäubert werden.
- ▶ Der Wassertank und der Wassereinlaß müssen regelmäßig gereinigt werden. Ein nicht in einem sauberen Zustand gehaltenes Gerät wirkt sich nachteilig auf die Lebensdauer des Geräts aus und kann zu einem gefährlichen Gerätezustand sowie Pilz- und Bakterienbefall führen.
- ▶ Reinigen Sie das Gerät nach der Verwendung. Zu langes Warten erschwert die Reinigung unnötig und macht sie im Extremfall unmöglich. Zu starke Verschmutzungen können unter Umständen das Gerät beschädigen.
- ▶ Benutzen Sie keine aggressiven oder scheuernden Reinigungsmittel und keine Lösungsmittel. Setzen Sie keinen Entkalker zu.
- ▶ Kratzen Sie hartnäckige Verschmutzungen nicht mit harten Gegenständen ab.

6.2 Reinigung

◆ Messfühler / Wasserstandsanzeiger

Die Wasserqualität ist an manchen Orten so hart, so dass sich auf dem Messfühler / Wasserstandsanzeiger leicht Kalk bildet.

Das Gerät muss mit Zusatz von Reinigungsmitteln gesäubert werden. Geben Sie ein wenig mildes Reinigungsmittel in den Wassereinlaß und füllen Sie mit Wasser auf.

Setzen Sie den Wassertank mit Messfühler auf das Gehäuse.
Lassen Sie den Messfühler für 2-5 Minuten in Wasser einweichen.
Reinigen Sie ihn mit dem Pinsel bis die Kalkablagerungen verschwinden.
Spülen sie zweimal mit Wasser nach.

◆ **Innenseite des Wassertanks und Wassereinlaß**

Reinigen Sie den Wassertank und Wassereinlaß zweimal pro Woche, wenn Sie das Gerät regelmäßig nutzen.

Verwenden Sie zur Reinigung von Kalkrückständen und Schmutz an der Innenseite des Tanks ein weiches Tuch.

◆ **Gehäuse und Außenseite des Wassertanks**

Wischen Sie das Gehäuse mit einem weichen Tuch und milden Reinigungsmittel ab.

◆ **Verstauen**

Lassen Sie das restliche Wasser aus dem Wassertank und dem Wassereinlaß, reinigen Sie alle Teile und trocknen Sie alle Teile gut, bevor Sie das Gerät an einem trockenen Ort verstauen.

7 Fehlerbehebung

In diesem Kapitel erhalten Sie wichtige Hinweise zur Störungslokalisierung und Störungsbehebung. Beachten Sie die Hinweise um Gefahren und Beschädigungen zu vermeiden.

7.1 Störungsursachen und -behebung

Die nachfolgende Tabelle hilft bei der Lokalisierung und Behebung kleinerer Störungen.

Problems	Reasons	Solutions
Es wird kein Dampf erzeugt	Überprüfen Sie den Stecker/Anschluß	Stecken Sie den Stecker ein
	Überprüfen Sie den An/Aus Schalter	Schalten Sie das Gerät ein
	Im Wassertank befindet sich kein Wasser	Füllen Sie Wasser in den Tank
	Im Wassertank befindet sich zu wenig Wasser	Füllen Sie Wasser in den Tank, bis es genug ist

Der Dampf riecht unangenehm	Schmutziges, zu altes Wasser im Tank	Reinigen Sie den Wassertank, geben sie neues, frisches Wasser hinzu
	Alte Wasserrückstände	Nehmen Sie den Deckel des Wassertanks ab und lassen Sie den Wassertank an einem kalten und trockenen Ort 12 Stunden liegen
Laute Geräusche	Der Wassertank ist nicht korrekt eingesetzt	Prüfen Sie, das das Gerät korrekt angeschlossen ist
	Zu wenig Wasser im Tank	Geben Sie genug Wasser in den Tank
	Das Gerät steht nicht auf einem waagerechten Platz	Platzieren Sie das Gerät auf einer ebenen Fläche
Dampf tritt aus der Umgebung der Öffnung aus	Öffnung zwischen Dampfauslaß und Wassertank	Nehmen Sie den Dampfauslaß ab, reinigen Sie ihn in Wasser und setzen Sie ihn erneut ein.

7.2 Sicherheitshinweise

▲ VORSICHT

- ▶ Reparaturen an Elektrogeräten dürfen nur von Fachleuten durchgeführt werden, die vom Hersteller geschult sind.
- ▶ Durch unsachgemäße Reparaturen können erhebliche Gefahren für den Benutzer und Schäden am Gerät entstehen.
- ▶ Wenn das Stromkabel beschädigt wird, muss es vom Hersteller, seinem Service-Vertreter oder von ähnlich qualifizierten Personen ersetzt werden, um eine Gefahr zu vermeiden.
- ▶ Dieses Gerät sollte nicht von Personen (einschließlich Kindern) bedient werden, die aufgrund ihrer körperlichen, geistigen oder motorischen Fähigkeiten oder Mangels Erfahrung oder Wissen nicht dazu in der Lage sind. Eine Benutzung des Gerätes von einer dieser Personengruppen darf nur unter Aufsicht und Anleitung durch eine für ihre Sicherheit verantwortliche Person erfolgen.
- ▶ Kinder sollten beaufsichtigt werden, um sicherzustellen, dass sie nicht mit dem Gerät spielen.

8 Entsorgung des Altgerätes



Elektrische und elektronische Altgeräte enthalten vielfach noch wertvolle Materialien. Sie enthalten aber auch schädliche Stoffe, die für ihre Funktion und Sicherheit notwendig waren.

Im Restmüll oder bei falscher Behandlung können diese der menschlichen Gesundheit und der Umwelt schaden. Geben Sie Ihr Altgerät deshalb auf keinen Fall in den Restmüll.

Die Batterie, die für die Fernbedienung benutzt wird enthält umweltschädliche Substanzen. Vor der Entsorgung der Fernbedienung sollten die Batterien entfernt und separat entsorgt werden.

HINWEIS

- ▶ Nutzen Sie die von Ihrem Wohnort eingerichtete Sammelstelle zur Rückgabe und Verwertung elektrischer und elektronischer Altgeräte. Informieren Sie sich gegebenenfalls bei Ihrem Rathaus, Ihrer Müllabfuhr oder bei Ihrem Händler.
- ▶ Sorgen Sie dafür, dass Ihr Altgerät bis zum Abtransport kindersicher aufbewahrt wird.

Original Operating Manual

Air humidifier Air Vital Pro



Item No.:5410

9 Operating Manual

9.1 General

Please read the information contained herein so that you can become familiar with your device quickly and take advantage of the full scope of its functions.

Your air humidifier will serve you for many years if you handle it and care for it properly.

We wish you a lot of pleasure in using it!

9.2 Information on this manual

These Operating Instructions are a component of the air humidifier (referred to hereafter as the Device) and provide you with important information for the initial commissioning, safety, intended use and care of the device.

The Operating Instructions must be available at all times at the device. This Operating Manual must be read and applied by every person who is instructed to work with the device:

- Commissioning
- Operation
- Troubleshooting and/or
- Cleaning

Keep the Operating Manual in a safe place and pass it on to the subsequent owner along with the device.

9.3 Warning notices

The following warning notices are used in the Operating Manual concerned here.

⚠ GEFÄHR DANGER

A warning notice of this level of danger indicates a potentially dangerous situation.

If the dangerous situation is not avoided, this can lead to death or serious injuries.

- ▶ Observe the instructions in this warning notice in order to avoid the danger of death or serious personal injuries.

▲WARNING WARNING

A warning notice of this level of danger indicates a possible dangerous situation.

If the dangerous situation is not avoided, this can lead to serious injuries.

- ▶ Observe the instructions in this warning notice in order to avoid the personal injuries.

▲VORSICHT ATTENTION

A warning notice of this level of danger indicates a possible dangerous situation.

If the dangerous situation is not avoided, this can lead to slight or moderate injuries.

- ▶ Observe the instructions in this warning notice in order to avoid the personal injuries.

HINWEIS PLEASE NOTE

A notice of this kind indicates additional information, which will simplify the handling of the machine.

9.4 Limitation of liability

All the technical information, data and notices with regard to the installation, operation and care are completely up-to-date at the time of printing and are compiled to the best of our knowledge and belief, taking our past experience and findings into consideration.

No claims can be derived from the information provided, the illustrations or descriptions in this manual.

The manufacturer does not assume any liability for damages arising as a result of the following:

- Non-observance of the manual
- Uses for non-intended purposes
- Improper repairs
- Technical alterations
- Use of unauthorized spare parts

All translations are carried out to the best of our knowledge. We do not assume any liability for translation errors, not even if the translation was carried out by us or on our instructions. The original German text remains solely binding.

9.5 Copyright protection

This document is copyright protected.

Braukmann GmbH reserves all the rights, including those for photomechanical reproduction, duplication and distribution using special processes (e.g. data processing, data carriers, data networks), even partially.

Subject to content and technical changes.

10 Safety

This chapter provides you with important safety notices when handling the device.

The device corresponds with the required safety regulations. Improper use can result in personal or property damages.

10.1 Intended use

This device is only intended for use in households in enclosed spaces for creating steam.

Uses for a different purpose or for a purpose which exceeds this description are considered incompatible with the intended or designated use.

▲ WARNING

Warning

Danger due to unintended use!

Dangers can emanate from the device if it is used for an unintended use and/or a different kind of use.

- ▶ Use the device exclusively for its intended use.
- ▶ Observe the procedural methods described in this Operating Manual.

Claims of all kinds due to damages resulting from unintended uses are excluded.

The User bears the sole risk.

10.2 General Safety information

HINWEIS

Please note

Please observe the following general safety notices with regard to the safe handling of the device.

- ▶ Examine the device for any visible external damages prior to using it. Never put a damaged device into operation.
- ▶ Only qualified electricians, who have been trained by the manufacturer, may carry out any repairs that may be needed. Improperly performed repairs can cause considerable dangers for the user.
- ▶ Only customer service departments authorized by the manufacturer may carry out repairs on the device during the guarantee period, as otherwise the guarantee entitlements will be null and void in the event of any subsequent damages.
- ▶ Defective components must always be replaced with original replacement parts. Only such parts will guarantee that the safety requirements are fulfilled.
- ▶ If the supply cord is damaged, it must be replaced by the manufacturer, its service agent or similarly qualified persons in order to avoid a hazard.
- ▶ This appliance is not intended for use by persons (including children) with reduced physical, sensory or mental capabilities, or lack of experience and knowledge, unless they have been given supervision or instruction concerning use of the appliance by a person responsible for their safety.
- ▶ Children should be supervised to ensure that they do not play with the appliance.
- ▶ Care should be taken when using the appliance due to the emission of hot water vapour.

10.2.1 Danger of burns

⚠ WARNING

Warning

The surface of the device can become very hot.

Please observe the following safety notices in order not to burn or scald yourself or others.

- ▶ Never open the lid of the water tank while steaming is underway.
- ▶ The water tank is extremely hot. Do not take it out!
- ▶ Let some time pass before refilling the water in the water tank.

10.3 Sources of danger

10.3.1 Dangers due to electrical power



Danger

Mortal danger due to electrical power!

Mortal danger exists when coming into contact with live wires or subassemblies!

Observe the following safety notices to avoid dangers due to electrical power:

- ▶ If the supply cord is damaged, it must be replaced by the manufacturer, its service agent or similarly qualified persons in order to avoid a hazard
- ▶ Do not operate this device if its power cable or plug is damaged, if it does not work properly or if it is damaged or has been dropped. If the power cable is damaged, it will need to be replaced by the manufacturer or his service agency or a similar qualified person, to avoid any dangers.
- ▶ Do not open the housing on the device under any circumstances. There is a danger of an electrical shock if live connections are touched and the electrical or mechanical structure is altered. In addition, functional faults on the device can also occur.

11 Commissioning

This chapter provides you with important safety notices during the initial commissioning of the device. Observe the following notices to avoid dangers and damages:

11.1 Safety information



Warning

Personal and property damages can occur during commissioning of the device!

Observe the following safety notices to avoid such dangers:

- ▶ Packaging materials may not be used for playing. There is a danger of suffocation.

11.2 Delivery scope and transport inspection

As a rule, the humidifier is delivered with the following components:

- Air humidifier
- Remote control
- Cleaning brush
- 4 descaling pads
- 4 sponges for aromabox
- Operating Instructions

HINWEIS Please note

- ▶ Examine the shipment for its completeness and for any visible damages.
- ▶ Immediately notify the carrier, the insurance and the supplier about any incomplete shipment or damages as a result of inadequate packaging or due to transportation.

11.3 Setup location requirements:

In order to ensure the safe and trouble-free operation of the device, the setup location must fulfil the following prerequisites:

- The device must be set up on a firm, flat, horizontal and water-resistant surface with sufficient load-bearing capacity for the air humidifier and content.
- Choose the setup location in such a way that children cannot reach the device.
- The device is not intended to be installed in a wall or a built-in cupboard.
- Do not set up the device in a hot, wet or extremely damp environment or near flammable material.
- The device requires an adequate flow of air in order to operate correctly. Leave a clearance of 15 cm on all sides.
- Do not cover up any openings on the device and do not block these off.
- The electrical socket must be easily accessible so that the power lead can be disconnected easily, in the case of an emergency.
- The installation and assembly of this device in non-stationary setup locations (e.g. on ships) must be carried out by specialist companies / electricians, provided they guarantee the prerequisites for the safe use of this device.

11.4 Unpacking

Remove the device out of the carton, remove the packaging material, shovel and measuring container.

11.5 Disposal of the packaging

The packaging protects the device against damages during transit. The packaging materials are selected in accordance with environmentally compatible and recycling-related points of view and can therefore be recycled.

Returning the packaging back to the material loop saves raw materials and reduces the quantities of accumulated waste. Take any packaging materials that are no longer required to “Green Dot” recycling collection points for disposal.



HINWEIS

Please note

- ▶ If possible, keep the original packaging for the device for the duration of the guarantee period of the device, in order that the device can be re-packaged properly in the event of a guarantee claim.

11.6 Electrical connection

In order to ensure the safe and trouble-free operation of the device, the following instructions must be observed for the electrical connection:

- Before connecting the device, compare the connection data (voltage and frequency) on the rating plate with those of your electrical network. This data must agree in order that no damages occur in the device. If in doubt, ask your qualified electrician.
- The electrical outlet must be protected by a 16A safety cut-out switch.
- The connection between the device and the electrical network may employ a 3 meter long (max.) extension cable with a cross-section of 1.5 mm². The use of multiple plugs or gangs is prohibited because of the danger of fire that is involved with this.
- Make sure that the power cable is undamaged and has not been installed under the ice maker or over hot or sharp surfaces.
- The electrical safety of the device is only guaranteed if the device is connected to a properly installed protective conductor system. Operations using an electrical outlet without a protective conductor are prohibited. If in doubt, have the house installation checked over by a qualified electrician.
The manufacturer cannot be made responsible for damages that are caused by a missing or damaged protective conductor.

12 Design and Function

This chapter provides you with important safety notices on the design and function of the device.

The AirVital PRO generates ultra fine mist due to the new hybrid evaporation technology

12.1 Complete overview

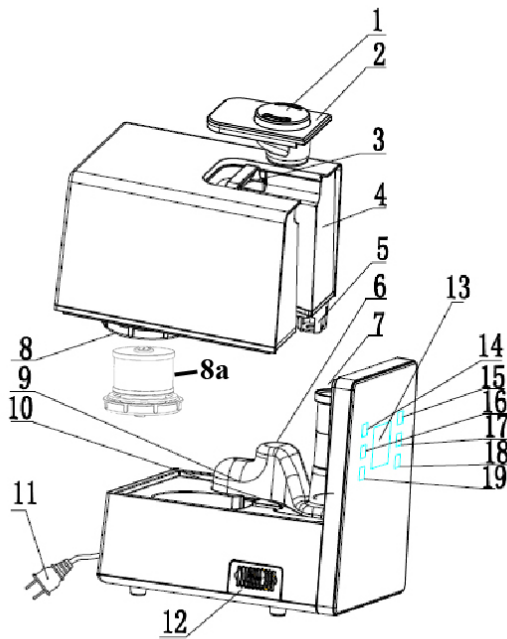

1. Nozzle
2. Handle cap
3. Handle
4. Water tank
5. Water level sensor
6. Air flue
7. Mist tube
8. Water tank cover (and 8a waterfilter)
9. Transducer
10. Heating element
11. Power cord
12. Aroma box
13. LED-Display
14. On/off button
15. Mist level button
16. Timer button
17. Set humidity button
18. hot mist button
19. Auto button

12.2 Safety equipment

If the tank is empty, the unit stops automatically.

HINWEIS

Please note

- Turn off the device using the switch on / off, disconnect the plug from the outlet, wait about 60 min. To let the unit cool down and than fill with fresh water.

12.3 Rating plate

The rating plate with the connection and performance data can be founded beneath the device.

13 Operation and Handing

This chapter provides you with important notices with regard to operating the device. Observe the following notices to avoid dangers and damages:

13.1 Filling the water tank

Take the **nozzle (1)** and **handle cap (2)** (linked from).

Remove the **tank (4)** from the chassis.

Remove **lid (8)** and fill the water tank of tap water or filtered water is.

They seal the tank by screw the lid carefully.

Place the water on the housing.

Put on the **nozzle (1)** and **handle cap (2)** and plug the power cord.

HINWEIS Note

- ▶ Do not add water directly to water sink, always add water into water tank.
- ▶ Before using the humidifier for the first time, all parts should be cleaned with tap water.
- ▶ Fill in any water that is hotter than 40 ° C, no flavor additives or chemical additives.
- ▶ Make sure that the tank is sealed and no water escapes.
- ▶ The outlets for water vapor can be rotated 360 ° in different directions.
- ▶ If the water is used up, the display flashes "on water" and the unit switches off automatically.
- ▶ Turn off the device using the switch on / off, disconnect the plug from the outlet and fill for water.
Please let the unit cool down 60 min. Before you take of the water tank and refill with water. Attention: The device is hot!

13.2 Remote control usage



1. Battery
2. Battery holder

13.2.1 Battery installing:

Please pull out the battery holder at the end of the remote control. Then put the coin cell with marking upwards into the holder and push back the holder into the remote control.

13.2.2 Battery replace:

Please pull out the battery holder at the end of the remote control. Then take out the old battery and put a new coin cell with marking upwards into the holder. Push back the holder into the remote control.

13.2.3 Type of Battery:

Li-MnO₂ coin cell CR2025

13.3 Panel, as well as remote control



On/off: Plug in the power, there is a beep sound, and the machine comes to the standby mode. Once press this button, the machine start to work with LED display on. Press this button again, the machine stops working and come to the standby mode.



Timer: Timer or no-timer function for your choose by pressing this key, Timer can be from 1-12 hours



AUTO: Press this button, the machine enter an automatic control mode. the device will choose suitable humidifying level as per environmental humidity and maintains the humidify between 55% - 65%.



Mist Volume: Cool mist steam volume can be changed amount 1 estate, 2 estate, 3 estate by pressing this key . Smallest steam for 1 estate, biggest steam for 3 estate



Set Humidity: Humidity can be increased from 40% to 80% at every 5% .

Machine will check around humidity automatically when turn on

Constant humidity: The machine will be control humidity automatically when set a humidity, For example, Just like set a humidity 50%, The machine will check around humidity to see if it has reached 50%, Less than 50%, machine keep working, Equal to 50% or above, Machine stop working, Ensure the humidity keep at a stable situation.

When turn on the device, the machine will start to work for 1 minutes no matter if the around humidity reaches the set humidity or not.



Warm Mist: This is button is used to adjust the estate of warm mist, there are 4 estates, max, med, min and off . When the warm mist function is off, the machine only works with cool mist .

HINWEIS

Please note

- ▶ The device shall automatically after switch the humidity in the room.
- ▶ In a neighborhood with 45% to 60% humidity people feel at ease.
- ▶ Make a humidity of 50%, for example, the device checks the ambient humidity. It works until a humidity of 50% is achieved and maintains this value stable.

13.4 Display on the Device

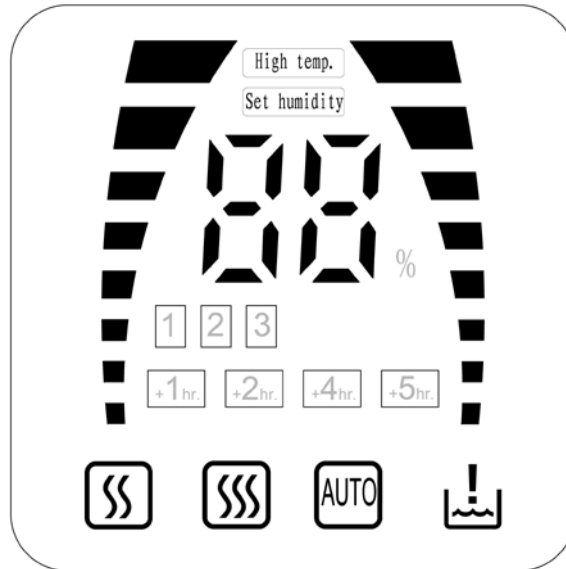

Timer icon    

  

Cool mist humidifying level icon

 : Humidity icon

 : Waterless icon

 : Auto function icon

 : Low warm mist level icon

 : Medium warm mist level icon

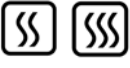
 High warm mist level icon

 High temperature warning icon

When the device is broken down or is improper used, the PTC heating element or the atomizer may be overheated, the device will stop working automatically with the high temp. icon shining.

 Set Humidity status icon

▲VORSICHT Attention

- ▶ Please let the unit cool down 60 min. Before you take of the water tank and refill with water. Attention: The device is hot!

13.5 Aroma function

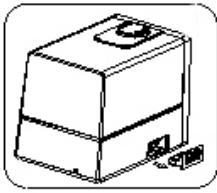

Follow below steps to use aroma function:

Take out aroma box.

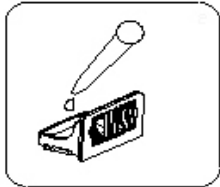

Use water-soluble aroma oil to drop into the sponge.

Put the aroma box back into the machine, the aroma function will be on automatically when turn on the machine.

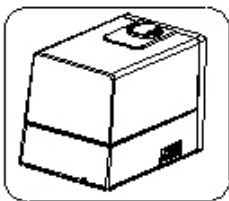

To stop the aroma function or when the machine is not in use for a long time, take out the sponge in the aroma box and clear it, put it back to the machine.

13.6 Water filter:

In the water filter of your device you will find resin (yellow particles in the filter) for ion-exchange. During the exchange, this resin acts as an acid. This reduces the risk of decalcification of your device.



The water filter in your device is black , however - to increase the visibility of the ion-exchange resin - here a white filter.

Working principle of the water filter

The ion-exchange resin in the water filter reacts with the Mg^{2+} and Ca^{2+} dissolved in the water and can therefore reduce the built-up of calcium or magnesium carbonate deposits.

Lifetime of the water filter

The actiontime of the filter is depending on the water hardness of the used water and the frequency of use of your device up to approx. one year.

Maintenance of the water filter

However, the filter may require servicing once a month depending upon the water hardness of the used water and the frequency of use of your device. We recommend to put the water filter into saturated salt water.

Instructions:

Fill a bowl which is capacious enough for the filter with water. Put ordinary table salt into the water until the salt will no longer be dissolved, i. e. the water will be saturated with salt.

Put the filter now for one day in salted water, then the ion resin can renew itself and continue to fulfil its function.

13.7 Descaling pad

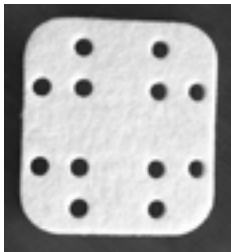

Descaling pad

The water quality in some locations is very hard so that the transducer surface, the heating element surface, and descaling pad will have scale formation.

The users need to clean transducer, heating element surface with a cleaning agent and to clean the descaling pad with clear water.

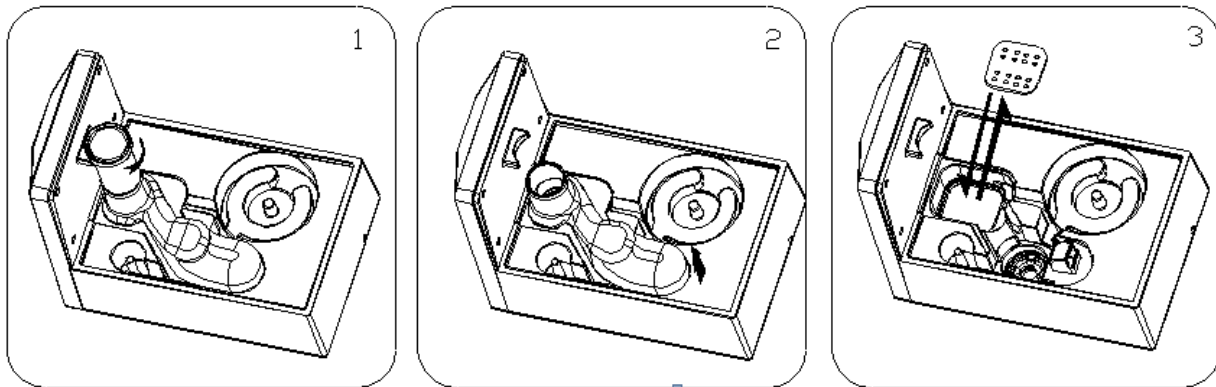

For cleaning the descaling pad please proceed as follows:

Remove the air flue as described below:

Remove the mist tube by screwing it counterclockwise (picture 1)

Hold the tail of the air flue and pull it up (picture 2)

Clear the water sink, take out the descaling pad and wash it with clear water (picture 3)

Assemble the mist tube and air flue back into the machine after cleaning.

14 Cleaning and Maintenance

This chapter provides you with important notices with regard to cleaning and maintaining the device. Please observe the notices to prevent damages due to cleaning the device incorrectly and to ensure trouble-free operation.

14.1 Safety information

▲VORSICHT Attention

Please observe the following safety notices, before you commence with cleaning the device:

- ▶ The water tank and the water intake must be cleaned regularly. If the device is not maintained in a clean condition, this will have a detrimental effect on the service life of the device and can also result in a dangerous condition in the device as well as in the growth of fungus and bacteria.
- ▶ Switch the device off prior to cleaning it and unplug the plug from the wall power outlet.
- ▶ Clean the device directly after use. Extended waiting unnecessarily complicates cleaning and can make it impossible in extreme cases. Excessive accumulations of dirt can even damage the device under certain circumstances.
- ▶ Do not use any aggressive or abrasive cleaning agents or solvents.
- ▶ Do not scrape off stubborn dirt with hard items.

14.2 Cleaning

▲WARNING Warning

Unplug the appliance during filling and cleaning

- ▶ If you do not follow the cleaning instruction, it may cause hygiene danger!
- ▶ Before and after a long-time storage, you must clean your appliance according to the cleaning instruction

◆ sensor / water level indicator

The water is so hard in some places, so that the sensor / Wassertandsanzeiger readily forms of lime.

The equipment must be cleaned with cleaning agents.

Give a little mild detergent into the water intake and fill it with water.

Place the water with sensors on the housing.

Let the probe soak for 2-5 minutes in water.

Clean him disappear with the brush until the lime deposits.

Rinse them under twice with water.

◆ **Inside the water tank and water inlet**

- Replace water with fresh water every day and clean your appliance once per three days during using.
- Use to clean limescale and dirt on the inside of the shell with a soft cloth.

◆ **Housing and exterior of water tank**

Wipe the cabinet with a soft cloth and mild detergent off.

◆ **Stowing**

Let the remaining water from the water tank and the water intake, dry clean all parts and all parts well before storing the unit in a dry place.

15 Troubleshooting

This chapter provides you with important notices with regard to operating the device. Observe the following notices to avoid dangers and damages:

15.1 Causes and rectification of faults

The following table assists in localizing and rectifying minor faults.

Problems	Reasons	Solutions
It creates no steam	Check the plug / connector	plug the connector
	Check the On / Off switch	Turn the power on
	The water tank is empty	Fill water into the tank
	The water tank is too little water	Fill water into the tank until it is enough
steam smells unpleasantly dirty	The water in the tank is too old	Clean the water tank, add new, fresh water
	Old water residues	Take off the lid of the water tank Keep the water tank on a cold and dry place for 12 hours
Loud noises	The water tank is not used properly	Please ensure that the device is properly connected
	Too little water in the tank	enter enough water in the tank
	The device is not in a horizontal position	place the unit on a flat surface

Steam comes out of the	opening between the steam outlet and water tank	Pick up the steam outlet, clean it in water and then used it again.
------------------------	---	---

15.2 Safety notices

▲VORSICHT Attention

- ▶ Only qualified electricians, who have been trained by the manufacturer, may carry out any repairs on electrical equipment.
- ▶ Improperly performed repairs can cause considerable dangers for the user and damages to the device.

16 Disposal of the Old Device



Old electric and electronic devices frequently still contain valuable materials. However, they also contain damaging substances, which were necessary for their functionality and safety.

If these were put in the non-recyclable waste or were handled incorrectly, they could be detrimental to human health and the environment. Therefore, do not put your old device into the non-recyclable waste under any circumstances.

The battery used for the remote control contains substances which are hazardous to the environment. Before disposal of the remote control please remove the battery, collect it separately and dispose safely.

HINWEIS Please note

- ▶ Utilise the collection point, established in your town, to return and recycle old electric and electronic devices. If necessary, contact your town hall, local refuse collection service or your dealer for information.
- ▶ Ensure that your old device is stored safely away from children until it is taken away.

Mode d'emploi

Humidificateur d'air

Air Vital Pro



N°. d'article 5410

17 Mode d'emploi

17.1 Généralités

Veillez lire les indications de ce manuel afin de vous familiariser rapidement avec l'appareil et afin de pouvoir utiliser l'ensemble de ses fonctions.

Votre appareil à cube de glace vous sera fidèle de nombreuses années si vous l'utilisez et l'entretenez conformément.

Nous vous souhaitons beaucoup de plaisir lors de son utilisation.

17.2 Informations relatives à ce manuel

Ce mode d'emploi appartient au humidificateur d'air (nommé par la suite l'appareil) et vous donne des indications importantes pour la mise en service, la sécurité, l'utilisation conforme et l'entretien de l'appareil.

Le mode d'emploi doit être en permanence disponible près de l'appareil. Il doit être lu et mis en application par toute personne effectuant :

- sa mise en service,
- son utilisation,
- sa réparation et/ou
- son entretien.

Veillez conserver ce mode d'emploi, et le transmettre au propriétaire suivant de l'appareil.

17.3 Avertissements de danger

Dans le présent mode d'emploi vous pourrez trouver les avertissements suivants :

▲GEFAHR **Danger**

Un avertissement à ce niveau de danger signale un risque de situation dangereuse.

Si cette situation dangereuse n'est pas évitée, elle peut entraîner la mort ou des blessures dangereuses.

- Il faut suivre les instructions données dans cet avertissement afin de prévenir tout danger de mort ou de blessures graves pour les personnes.

▲WARNING Attention

Ce niveau de risque indique la présence possible d'une situation de danger.

Si cette situation dangereuse n'est pas évitée, elle peut entraîner des blessures graves.

► Il faut suivre les instructions données dans cet avertissement afin de prévenir tout danger de blessures graves.

▲VORSICHT Prudence

Ce niveau de risque indique la présence possible d'une situation de danger.

Si cette situation dangereuse n'est pas évitée, elle peut entraîner des blessures légères ou superficielles.

► Il faut suivre les instructions données dans cet avertissement afin de prévenir les blessures de personnes.

HINWEIS Remarque

Cette indication est accompagnée d'informations complémentaires pour faciliter l'utilisation de l'appareil.

17.4 Limite de responsabilités

Tous les renseignements techniques, données et instructions d'installation, de fonctionnement et d'entretien contenus dans ce manuel sont parfaitement actuels au moment de la publication et tiennent compte de notre expérience réalisée jusqu'ici et de nos connaissances actuelles en toute bonne foi.

Les indications, illustrations et descriptions contenues dans ce manuel ne peuvent donner lieu à aucun recours.

Le constructeur décline toute responsabilité pour les dommages causés par :

- le non respect du mode d'emploi
- l'utilisation non conforme
- des réparations non professionnelles
- des modifications techniques
- l'utilisation de pièces non autorisées

Les traductions ont été réalisées avec la meilleure fidélité possible. Nous déclinons toute responsabilité pour les erreurs de traduction, même si la traduction a été réalisée par nos soins ou sur notre demande. Seul le texte original en allemand fait force de loi.

17.5 Protection intellectuelle

Cette documentation est protégée par la loi sur la propriété intellectuelle.

Tous droits de reproduction aussi photomécaniques, de multiplication et de diffusion du texte, dans sa totalité ou en partie, au moyen de processus spéciaux (par exemple informatique, sur support électronique ou en réseau), sont réservés à la Sté. Braukmann GmbH.

Modifications techniques et de contenu réservées.

18 Sécurité

Ce chapitre vous indiquera des consignes de sécurité importantes pour l'utilisation de cet appareil.

Cet appareil répond aux directives de sécurité prescrites. Une utilisation non conforme peut toutefois entraîner des dommages sur les personnes et matériels.

18.1 Utilisation conforme

Cet appareil est conçu uniquement pour une utilisation ménagère à l'intérieur de locaux, afin de produire des cubes de glace. Toute autre utilisation est considérée comme non conforme.

▲ WARNUNG

Attention

Danger en cas d'utilisation non conforme !

En cas d'usage non conforme et/ou non approprié l'appareil peut devenir une source de danger.

- ▶ Utiliser l'appareil uniquement de façon conforme.
- ▶ Respecter les procédures décrites dans ce mode d'emploi.

Tout recours en garantie est supprimé en cas de dommages causés par une utilisation non conforme.

L'utilisateur est entièrement responsable des risques encourus.

18.2 Consignes de sécurités générales

HINWEIS Remarque

Pour une utilisation en toute sécurité de l'appareil veuillez observer les consignes générales de sécurités suivantes :

- ▶ Avant son utilisation s'assurer qu'il ne comporte pas de défauts visuels. Ne jamais mettre en marche un appareil détérioré.
- ▶ En cas de dégradation du cordon de raccordement il faut faire installer un nouveau câble par un électricien agréé.
- ▶ Les personnes qui en raison de leurs capacités corporelles, spirituelles ou motrices ne sont pas capables d'utiliser l'appareil seules, peuvent utiliser l'appareil mais uniquement en présence d'une personne responsable.
- ▶ Vous pouvez autoriser les enfants à utiliser l'appareil mais uniquement sous surveillance.
- ▶ Les réparations doivent être effectuées uniquement par un professionnel qualifié, formé par le constructeur. Des réparations incorrectes peuvent entraîner de graves dangers pour l'utilisateur.
- ▶ Pendant la période de garantie les réparations doivent être effectuées uniquement par un service après-vente agréé par le constructeur, sinon en cas de dommages le recours en garantie est supprimé.
- ▶ Les pièces défectueuses doivent être remplacées uniquement par des rechanges d'origine. Ces pièces sont seules capables de répondre aux exigences de sécurité.

18.2.1 Danger de brulures

⚠ WARNING Attention

Les surfaces de l'appareil peut être très chaudes.

Respectez les consignes de sécurité suivantes afin d'éviter que vous-mêmes ou d'autres personnes ne soient brûlées ou ébouillantées.

- ▶ N'ouvrez jamais le couvercle du réservoir d'eau.
- ▶ Durant la cuisson à la vapeur le réservoir d'eau est très chaud – ne le touchez pas.
- ▶ Laissez passer un peu de temps avant de rajouter de l'eau dans le réservoir.
- ▶ L'intérieur de l'appareil peuvent comporter de la vapeur résiduelle.

18.3 Sources de danger

18.3.1 Dangers du courant électrique



Danger

Danger de mort par électrocution !

Danger de mort en cas de contact avec des câbles ou des pièces sous tension !

Pour éviter les risques d'électrocution veuillez observer les consignes de sécurité suivantes :

- ▶ En cas de câble de raccordement détérioré il faut faire installer un câble spécial par un spécialiste agréé par le constructeur.
- ▶ Ne pas utiliser l'appareil lorsque le câble électrique ou le connecteur sont détériorés, lorsque l'appareil ne fonctionne pas correctement ou qu'il a fait une chute. Pour éviter tout danger le câble électrique doit être échangé par le constructeur ou son service AV ou une personne spécialement qualifiée.
- ▶ N'ouvrez en aucun cas le carter de l'appareil. Danger d'électrocution si l'on touche des raccordements sous tension ou que l'on modifie la construction mécanique ou électrique. D'autre part l'appareil peut connaître des dysfonctionnements.

19 Mise en service

Ce chapitre est consacré à des indications importantes concernant la mise en service de l'appareil. Observez les indications pour éviter les dangers et les détériorations.

19.1 Consignes de sécurité



Attention

Lors de la mise en service de l'appareil peuvent se produire des dommages pour les biens et les personnes !

Pour éviter les dangers veuillez observer les consignes de sécurité suivantes :

- ▶ Ne pas utiliser les matériaux d'emballage pour jouer. Danger d'étouffement.

19.2 Inventaire et contrôle de transport

L' appareil est livré de façon standard avec les composants suivants :

- L'humidificateur d'air
- télécommande
- ramoneur
- 4 cartouches détartrantes
- 4 éponges pour l'aromatiseur
- Mode d'emploi

HINWEIS

Remarque

- ▶ Vérifier l'intégralité de la livraison et les éventuels défauts visuels.
- ▶ En cas de livraison incomplète ou de dégâts en raison d'un emballage insuffisant ou du transport veuillez en avertir immédiatement l'expéditeur, l'assurance et le livreur.

19.3 Mise en place

19.3.1 Exigences pour l'emplacement d'utilisation

Pour un fonctionnement sûr et sans problème de l'appareil, son emplacement d'utilisation doit être choisi selon les critères suivants :

- L'appareil doit être posé à plat sur une surface ferme, plane, horizontale et résistante à l'eau.
- Choisir un emplacement de sorte que les enfants ne puissent pas accéder aux surfaces chaudes de l'appareil.
- L'appareil n'est pas prévu pour une installation dans une niche de mur ou dans un élément de cuisine.
- Ne disposez pas l'appareil dans un environnement chaud, mouillé ou très humide ou à proximité de matériaux inflammables.
- L'appareil nécessite une ventilation suffisante pour une marche correcte. Laissez 15 cm d'espace libre sur tous les côtés.
- Ne couvrez pas et ne bloquez aucune ouverture de l'appareil.
- Ne pas démonter les pieds d'appui de l'appareil.
- La prise de courant doit être facilement accessible, de sorte à pouvoir débrancher facilement le câble en cas d'urgence.
- L'installation et le montage de cet appareil sur des emplacements mobiles (par exemple un bateau) doivent être exécutés uniquement par des entreprises / personnes professionnels qui garantissent les exigences de sécurité d'utilisation de cet appareil.

19.4 Déballage

Pour déballer l'appareil, procédez comme suit :

Placez l'appareil sur le lieu d'installation.

Sortez l'appareil du carton et retirez le matériel d'emballage et le godet de mesure.

19.5 Elimination des emballages

L'emballage protège l'appareil contre les dégâts de transport. Les matériaux d'emballage ont été choisis selon des critères environnementaux et de techniques d'élimination, c'est pourquoi ils sont recyclables.



Le retour des emballages dans le circuit des matières épargne les matières premières et restreint le volume des déchets. Éliminez les emballages inutiles dans les points de collecte destinés au système de recyclage avec le logo «Point vert».

HINWEIS

Remarque

- Veuillez si possible conserver l'emballage original pendant la durée de la garantie de l'appareil afin de pouvoir emballer correctement l'appareil en cas de recours en garantie.

19.6 Raccordement électrique

Pour une utilisation de l'appareil sûre et sans panne, il faut observer les indications suivantes pour le raccordement électrique :

- Avant de brancher l'appareil il faut comparer les données de raccordement (tension et fréquence) de la plaque signalétique avec celles de votre réseau. Ces données doivent correspondre, afin de ne pas exposer l'appareil à des dégradations.
En cas de doute renseignez-vous auprès d'un électricien.
- La prise de réseau doit être protégée par une protection de 16A.
- Le branchement de l'appareil doit être raccordé au réseau électrique par un câble d'un maximum de 3 mètres avec des conducteurs d'une section de 1,5 mm². Il est interdit d'utiliser des multiprises ou des barrettes de prises multiples en raison des dangers potentiels.
- Assurez-vous que le câble électrique est en parfait état et qu'il n'est pas disposé sous le Ice Master ou des surfaces chaudes ou des bords coupants.
- La sécurité électrique de l'appareil est garantie uniquement lorsqu'il est raccordé à un circuit électrique avec un système de protection installé en toute conformité. Il est interdit de l'utiliser avec une prise non protégée. En cas de doute faites vérifier l'ensemble de l'installation électrique par un électricien.

Le constructeur ne peut pas être tenu responsable pour les dégâts causés par un conducteur de masse absent ou interrompu.

20 Structure et fonctionnement

Ce chapitre est consacré à des indications importantes sur la structure et le fonctionnement de l'appareil.

L'AirVital Pro produit des vapeurs ultrafines par une technologie nouvelle hybride.

20.1 Vue d'ensemble

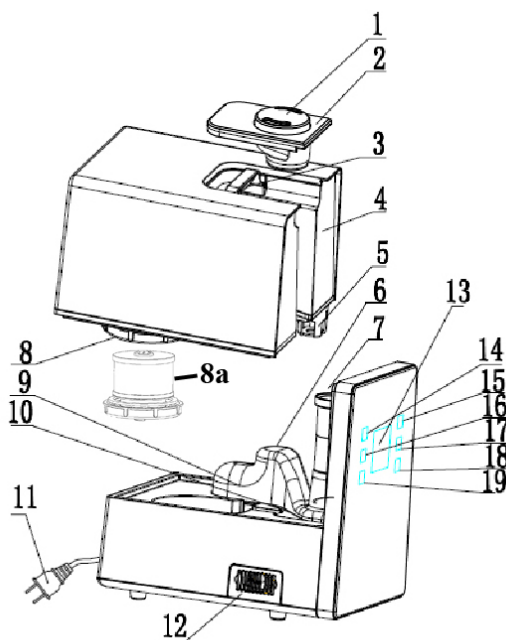

1. Embout pour la vapeur d'eau
2. Capuchon
3. Poignée
4. Réservoir d'eau
5. Capteur de niveau d'eau
6. Élément air/fumée
7. Tube de brouillard
8. Couvercle de réservoir d'eau
(et 8a filtre à eau)
9. Transducteur
10. Élément chauffant
11. Câble
12. Caisse Aroma
13. Affichage à DEL
14. Touche ON/OFF
15. Touche volume de vapeur
16. Touche Minuterie
17. Touche humidité d'air
18. Touche vapeur chaude
19. Touche AUTO

20.2 Dispositifs de sécurité

Lorsque le réservoir d'eau est vide, l'appareil s'arrête.

HINWEIS Remarque

- Arrêtez l'appareil en appuyant sur l'interrupteur marche/veille, retirez la fiche de la prise de courant, attendez env. 60 min. avant de rajouter de l'eau dans le réservoir.

20.3 Plaque signalétique

La plaque signalétique indiquant les données de raccordement et de puissance se trouve sous l'appareil.

21 Commande et fonctionnement

Ce chapitre est consacré à des indications importantes sur la commande de l'appareil. Pour éviter tout risque et dégradations veuillez observer les indications.

▲WARNING Attention

- ▶ Pendant son fonctionnement ne pas l'laisser l'appareil sans surveillance, afin de pouvoir intervenir rapidement en cas de danger.

21.1 Remplissage du réservoir d'eau

Retirer l'**embout pour la vapeur d'eau (1)** et le **capuchon (2)** (reliés). Enlever le **réservoir d'eau (4)** de l'appareil, dévisser le **couvercle (8)** et remplir d'eau dans le réservoir. Puis revisser le couvercle. Toujours placer le réservoir d'eau dans l'appareil.

Vérifier, si l'**embout pour la vapeur d'eau (1)** et le **capuchon (2)** sont fixés fermement au réservoir d'eau.

HINWEIS Remarque

- ▶ Ne mettre pas de l'eau directement dans le bassin, mettre toujours de l'eau dans le réservoir d'eau
- ▶ Avant d'utiliser l'humidificateur d'air pour la première fois, toutes les pièces doivent être nettoyées à l'eau claire.
- ▶ Ne pas le remplir d'eau à plus de 40° C, ni y ajouter des additifs aromatiques ou chimiques.
- ▶ Assurez-vous que le réservoir d'eau est étanche et qu'il n'y a aucune fuite d'eau.
- ▶ Les évacuations de vapeur d'eau peuvent s'orienter dans plusieurs directions sur 360°.
- ▶ Lorsque toute l'eau a été utilisée, le voyant « manque d'eau » clignote et l'appareil s'éteint automatiquement.
- ▶ Arrêtez l'appareil en appuyant sur l'interrupteur marche/veille, retirez la fiche de la prise de courant puis rajoutez de l'eau dans le réservoir.

▲VORSICHT Prudence

- ▶ Laissez l'appareil refroidir pendant 60 min avant de retirer le réservoir d'eau. **ATTENTION** : l'appareil est chaud !

21.2 Mise en marche de la commande à distance



1. Pile
2. Support de pile

21.2.1 Insertion de la pile:

sortez le support de la pile sur la face inférieure terminale de la télécommande. Placez maintenant la pile ronde dans le support avec l'écriture en haut. Vous pouvez désormais repousser le support dans la télécommande.

21.2.2 Remplacement de la pile:

sortez le support de la pile de la télécommande et retirez la vieille pile, placez maintenant la nouvelle pile face écrite vers le haut sur le support de la pile et repoussez le dans la face inférieure terminale de la télécommande.

21.2.3 Type de pile :

Li-MnO₂ pile ronde CR2025

21.3 Champ de commande et télécommande analogue



ON-OFF: Branchez le câble, un "bip" se fait entendre, l'appareil est en mode veille. Appuyez une fois sur cette touche et une LED s'affiche. Appuyez encore une fois sur cette touche et l'appareil s'arrête de fonctionner et commute en mode de veille.



Minuterie: Minuterie ou fonction non minuterie par appuyer sur cette touche. Minuterie peut être ajustée de 1-12 heures.



AUTO: Appuyer sur cette touche et l'appareil entre dans le mode automatique. L'appareil choisira un niveau d'humidification approprié selon l'humidité de l'environnement et maintient l'humidité entre 55% - 65%.



Volume de vapeur: Avec cette touche le volume de vapeur froid peut être changé: Niveau 1, niveau 2, niveau 3. Niveau de vapeur 1 le plus petit, le niveau de vapeur le plus haut 3



Réglage humidité de l'air: Humidité peut être augmentée de 40% à 80% par pas de 5%. L'appareil contrôle automatiquement l'humidité, quand une humidité constante est ajustée: L'appareil contrôle l'humidité automatiquement quand l'humidité est ajustée. Quand par exemple 50% d'humidité est

ajustée, l'appareil contrôle 50%. Au cas de moins de 50%, l'appareil continue, à 50% exactement ou plus de 50%, l'appareil s'arrête. Assurez-vous que l'humidité soit stable. Quand l'appareil est mis en marche, il fonctionne pour une minute, même si l'humidité de l'environnement a atteint l'humidité ajustée.



Vapeur chaude: Appuyer sur cette touche pour ajuster la vapeur chaude. Il y a 4 niveaux, max., moyen, min. off. Quand la fonction vapeur chaude est arrêté, l'appareil reste seulement avec vapeur froide.

21.4 Affichage sur l'appareil

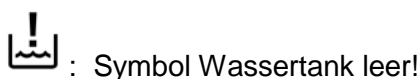
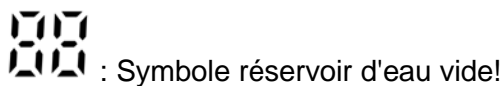
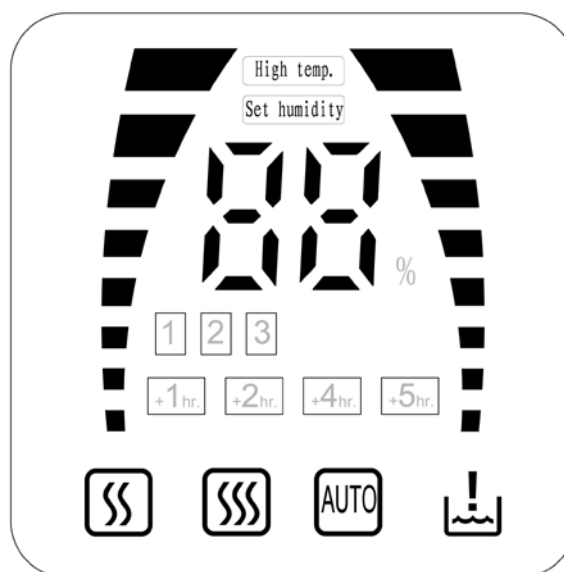

High temp.

Symbole d'avertissement haute température

Si l'appareil tombe en panne ou a été utilisé incorrectement, l'élément chauffant ou l'atomiseur de brouillard sont probablement surchauffés. L'appareil s'arrête automatiquement, même avec une haute température. Le symbole s'affiche.

Set humidity

Ajuster le symbole humidité d'air

HINWEIS

Remarque

- ▶ A sa mise en route, l'appareil contrôle automatiquement le taux d'humidité ambiant.
- ▶ Les personnes se sentent particulièrement à l'aise à une humidité ambiante de 45 % à 60 %.
- ▶ Si vous réglez l'humidité atmosphérique par exemple sur 50 %, l'appareil sonde l'air ambiant et fonctionne jusqu'à atteindre une humidité atmosphérique de 50 % qu'il maintient ensuite stable.

▲VORSICHT

Prudence

- ▶ Laissez l'appareil refroidir pendant 60 min avant de retirer le réservoir d'eau. **ATTENTION** : l'appareil est chaud !

21.5 Fonction Aroma

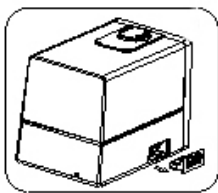

Effectuer les étapes suivantes pour utiliser la fonction Aroma:

Enlevez la caisse Aroma.

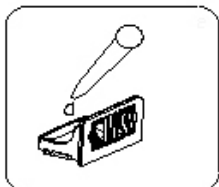

Remettre la caisse Aroma dans l'appareil. La fonction Aroma commence automatiquement, quand l'appareil est mis en marche.

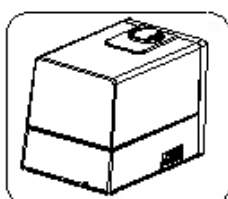

Pour terminer la fonction Aroma ou si l'appareil n'est pas utilisé pendant une période plus longue, enlever l'éponge de la caisse Aroma et nettoyer l'éponge. Puis mettre l'éponge de nouveau dans la caisse.

21.6 Filtre à eau:

Dans le filtre à eau de votre appareil, vous trouvez de la résine (des particules jaunes) pour l'échange d'ions. Pendant l'échange, cette résine agit comme un acide. Ainsi, le risque de décalcification de votre appareil est réduit.



Le filtre à eau dans votre appareil est noir. Cependant, pour augmenter la visibilité de la résine échangeuse d'ions, ici un filtre blanc.

Principe de fonctionnement du filtre à eau

La résine échangeuse d'ions dans le filtre à eau réagit avec le Mg^{2+} et Ca^{2+} dissout dans l'eau et peut donc réduire la fabrication des dépôts de calcium ou de carbonate de magnésium.

Durée de vie du filtre à eau

Le temps d'action du filtre dépend de la dureté de l'eau utilisée et de la fréquence d'utilisation de votre appareil jusqu'à environ un an.

Entretien du filtre à eau

Cependant, le filtre peut nécessiter un entretien une fois par mois, selon la dureté de l'eau utilisée et de la fréquence d'utilisation de votre appareil. Nous vous conseillons de mettre le filtre à eau dans l'eau salée saturée.

Instructions:

Remplir de l'eau dans un bol suffisamment large pour le filtre. Mettre du sel de table ordinaire dans l'eau, jusqu'à ce que le sel ne puisse plus être dissous, ce qui veut dire jusqu'à ce que l'eau soit saturée avec du sel.

Mettre le filtre dans l'eau salée pour un jour, puis la résine d'ions peut se renouveler et continuer de remplir ses fonctions.

21.7 Cartouche détartrante

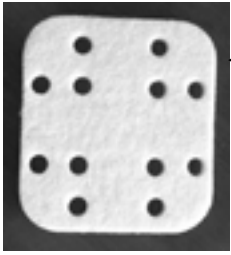

Cartouche détartrante

Dans certaines régions, l'eau est très "dure" et du calcaire se dépose sur la surface du transducteur, de l'élément chauffant et sur la cartouche détartrante.

Il faut nettoyer le transducteur et l'élément chauffant avec un détergent et rincer la cartouche à l'eau claire.

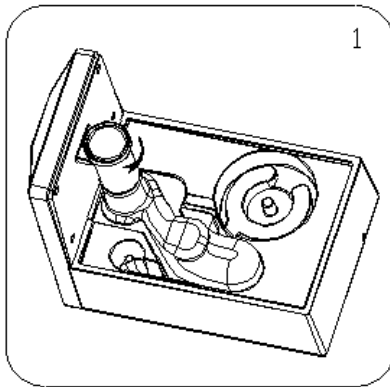

1

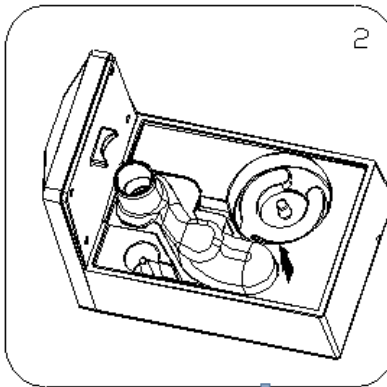

2

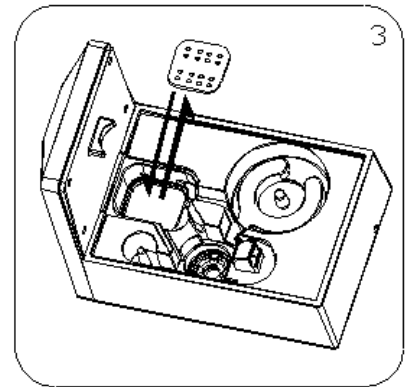

3

La cartouche détartrante se nettoie comme suit :

Retirer l'embout à air/fumée :

Dévisser le tube nébuliseur dans le sens inverse des aiguilles d'une montre (schéma 1).

Le maintenir en haut et le tirer vers le haut (schéma 2).

Nettoyer la cuvette, sortir la cartouche détartrante et la rincer à l'eau claire (schéma 3).

Remonter le tout dans la machine après le nettoyage.

22 Nettoyage et entretien

Ce chapitre est consacré à des indications importantes sur le nettoyage et l'entretien de l'appareil. Pour éviter la dégradation de l'appareil par un nettoyage incorrect et pour son bon fonctionnement veuillez observer les conseils ci-dessous.

22.1 Consignes de sécurité

▲ VORSICHT Prudence

Avant de commencer le nettoyage de l'appareil veuillez observer les consignes de sécurité suivantes :

- ▶ Le Ice Master doit être régulièrement nettoyé et il faut éliminer les restes d'aliments cuits. Si l'appareil n'est pas maintenu dans un état permanent de propreté, cela a des effets négatifs sur sa durée de vie et peut rendre l'appareil dangereux et provoquer l'apparition de moisissures et d'attaques bactériennes.
- ▶ Avant le nettoyage arrêter l'appareil et retirer le connecteur de la prise murale.
- ▶ Nettoyer le Ice Master après utilisation. Ne pas attendre trop longtemps car cela rend le nettoyage plus difficile, et éventuellement impossible. Un encrassement trop important peut le cas échéant dégrader l'appareil.
- ▶ La pénétration d'humidité dans l'appareil peut détériorer les composants électroniques.
- ▶ Ne pas utiliser de produits nettoyants agressifs ou abrasifs et aucun solvant.
- ▶ Ne pas gratter les salissures résistantes avec des objets acérés.

22.2 Nettoyage

◆ **Sonde/indicateur du niveau d'eau**

La dureté de l'eau est dans certaines localités parfois si élevée qu'il n'est pas rare que du calcaire se dépose sur la sonde/l'indicateur du niveau d'eau.

L'appareil doit alors être nettoyé en faisant appel à des produits nettoyants.

Versez un peu de détergent doux par l'admission d'eau et complétez avec de l'eau.

Placez le réservoir d'eau avec sa sonde sur le boîtier.

Laissez la sonde immergée dans l'eau pendant 2 à 5 minutes.

Nettoyez-la ensuite avec un pinceau jusqu'à élimination des dépôts de calcaire. Rincez deux fois à l'eau claire.

◆ Intérieur du réservoir d'eau et admission d'eau

En cas d'utilisation régulière de l'appareil, nettoyez le réservoir d'eau et l'admission d'eau deux fois par semaine.

Pour l'élimination des dépôts de calcaire et des impuretés à l'intérieur du réservoir d'eau, utilisez un chiffon doux.

◆ Boîtier et extérieur du réservoir d'eau

Essuyez le boîtier avec un chiffon doux et un produit nettoyant doux.

◆ Rangement

Purgez le réservoir et l'admission de l'eau restante, nettoyez toutes les éléments et séchez-les bien avant de ranger l'appareil dans un endroit sec.

23 Réparation des pannes

Ce chapitre est consacré à des indications importantes sur la localisation des pannes et leur réparation. Pour éviter les dangers et les dégradations il faut observer les indications.

23.1 Origine et remède des incidents

Le tableau suivant aide à la localisation et à la réparation des petits incidents.

Problèmes	Raisons	Solutions
Aucune vapeur n'est produite	Vérifiez le cordon/le branchement	Branchez la fiche sur la prise
	Vérifiez l'interrupteur marche/veille	Démarrez l'appareil
	Le réservoir d'eau est vide	Ajoutez de l'eau dans le réservoir
	Le réservoir d'eau est trop peu rempli	Ajoutez suffisamment d'eau dans le réservoir
La vapeur dégage une odeur désagréable	L'eau est sale, a croupi dans le réservoir	Nettoyez le réservoir d'eau, remplissez-le d'eau fraîche
	Anciens dépôts d'eau	Ôtez le couvercle du réservoir d'eau et laissez ventiler le réservoir dans un endroit sec et frais pendant 12 heures
Fort développement de bruit	Le réservoir d'eau n'est pas correctement en place	Vérifiez le bon raccordement de l'appareil
	Trop peu d'eau dans le réservoir	Ajoutez suffisamment d'eau dans le réservoir
	L'appareil n'est pas posé sur un support horizontal	Placez l'appareil sur une surface plane

De la vapeur se dégage autour de l'ouverture	Ouverture entre l'évacuation de vapeur et le réservoir d'eau	Retirez l'évacuation de vapeur, nettoyez-la avec de l'eau et remettez-la en place
--	--	---

23.2 Consignes de sécurité

▲VORSICHT Prudence

- ▶ Les réparations sur les appareils électriques doivent être effectuées uniquement par des spécialistes agréés par le constructeur.
- ▶ Les réparations non professionnelles peuvent provoquer de graves dangers pour l'utilisateur et des dégâts sur l'appareil.

24 Elimination des appareils usés



Les appareils électriques et électroniques contiennent de nombreux matériaux recyclables. Mais ils contiennent également des produits nocifs qui sont indispensables au fonctionnement et à la sécurité.

Ces derniers peuvent être nocifs pour les personnes ou pour l'environnement en cas d'élimination dans les ordures ménagères ou de traitement incorrect. Ne jamais jeter les anciens appareils avec les ordures ménagères.

La pile utilisée pour la télécommande contient des substances nuisibles pour l'environnement. Avant l'élimination de la télécommande, les piles devraient être retirées et éliminées séparément.

HINWEIS Remarque

- ▶ Portez les vieux appareils électriques et électroniques dans les points de collecte et de recyclage près de chez vous. Le cas échéant informez-vous auprès de la mairie, des services des ordures ou de votre concessionnaire.
- ▶ Assurez-vous que votre ancien appareil reste hors de portée des enfants jusqu'à son transport définitif.

Istruzione d'uso

l'umidificatore

Air Vital Pro



Articolo-N. 5410

25 Istruzione d'uso

25.1 In generale

Legga le informazioni qui contenute, affinché acquisti rapidamente familiarità con il suo apparecchio e affinché possa utilizzare appieno le sue funzioni.

Il Suo Macchina del ghiaccio Le renderà un buon servizio per molti anni, se lo tratterà e lo curerà in modo adeguato.

Ci auguriamo che il suo utilizzo Le procuri molta gioia.

25.2 Informazioni su queste istruzioni d'uso

Queste istruzioni d'uso sono una componente del l'humidifattore (di seguito chiamato l'apparecchio) e Le fornirà importanti indicazioni per la messa in funzione, la sicurezza, un utilizzo conforme alle disposizioni e per la cura dell'apparecchio.

Le istruzioni d'uso devono trovarsi sempre nelle vicinanze dell'apparecchio. Dovranno essere lette ed utilizzate da qualsiasi persona, incaricata con la:

- messa in funzione,
- l'utilizzo,
- l'eliminazione di malfunzionamenti e/o
- la pulizia

dell'apparecchio.

Conservi queste istruzioni d'uso e le passi insieme all'apparecchio al successivo proprietario.

25.3 Indicazioni d'avvertenza

Nelle presenti istruzioni d'uso vengono utilizzate le seguenti indicazioni d'avvertenza:

⚠ GEFÄHR

Pericolo

Un'indicazione d'avvertimento di questo livello di pericolo contrassegna una situazione di pericolo imminente.

Se tale situazione pericolosa non viene evitata, le conseguenze saranno la morte o gravi lesioni.

- ▶ Osservare le indicazioni in queste avvertenze, per evitare il pericolo di morte o gravi lesioni di persone.

▲WARNING Avviso

Un'indicazione d'avvertimento di questo livello di pericolo contrassegna una situazione di pericolo potenziale.

Se tale situazione pericolosa non viene evitata, le conseguenze potranno essere la morte o gravi lesioni.

► Osservare le indicazioni in queste avvertenze, per evitare il lesioni di persone.

▲VORSICHT Attenzione

Un'indicazione d'avvertimento di questo livello di pericolo contrassegna una situazione di pericolo potenziale.

Se tale situazione pericolosa non viene evitata, le conseguenze potranno essere lesioni leggere o di media entità.

► Osservare le indicazioni in queste avvertenze, per evitare il lesioni di persone.

HINWEIS Indicazione

Un indicazione contrassegna inoltre delle informazioni, che facilitano l'utilizzo della macchina.

25.4 Limitazione della responsabilità

Tutte le informazioni tecniche, tutti i dati e le indicazioni per l'installazione, il funzionamento e la cura, contenute in queste istruzioni d'uso, corrispondono all'ultimo stato dell'arte al momento della messa in stampa e sono forniti in considerazione delle nostre attuali esperienze e conoscenze, secondo scienza e coscienza.

Dalle indicazioni, le figure e le descrizioni in queste istruzioni d'uso non possono derivare pretese di nessun tipo.

Il produttore non assume alcuna responsabilità per danni dovuti:

- Alla mancata osservanza delle istruzioni d'uso
- All'utilizzo non conforme alle disposizioni
- A riparazioni inadeguate
- A modifiche tecniche
- All'utilizzo di pezzi di ricambio non autorizzati

Le traduzioni avvengono secondo scienza e coscienza. Non assumiamo alcuna responsabilità per errori nella traduzione, nemmeno in quei casi in cui la traduzione è stata effettuata da noi o su nostro incarico. Soltanto il testo originale in tedesco sarà vincolante.

25.5 Tutela dei diritti d'autore

Questo documento è coperto dalla tutela per i diritti d'autore.

La Braukmann GmbH si riserva tutti i diritti, anche quelli della riproduzione fotomeccanica, della riproduzione e diffusione mediante particolari procedure (per esempio mediante l'elaborazione dati, supporto dati e reti di dati) anche parziale.

Ci si riserva il diritto di effettuare modifiche tecniche e nel contenuto.

26 Sicurezza

In questo capitolo riceverà importanti indicazioni sulla sicurezza nell'utilizzo dell'apparecchio.

Questo apparecchio corrisponde alle disposizioni di sicurezza prescritte.

Un utilizzo inadeguato può però provocare danni a persone e cose.

26.1 Utilizzo conforme alle disposizioni

Questo apparecchio è previsto solo per l'utilizzo in un ambiente domestico, al chiuso per produrre cubetti di ghiaccio.

Un altro utilizzo o un utilizzo che vada oltre a ciò è da considerarsi inadeguato.

▲ WARNUNG Avviso

Pericolo per un utilizzo non conforme alle disposizioni!

Dall'apparecchio possono derivare pericoli, nel caso di un utilizzo non conforme alle disposizioni e/o nel caso di un utilizzo differente.

- ▶ Utilizzare l'apparecchio esclusivamente in conformità alle disposizioni.
- ▶ Rispettare le procedure descritte in queste istruzioni d'uso.

Pretese di qualsiasi genere, per danni dovuti ad un utilizzo non conforme alle disposizioni, sono escluse.

L'utilizzo avviene a rischio esclusivo dell'operatore.

26.2 Indicazioni generali di sicurezza

HINWEIS

Indicazione

Osservi le seguenti indicazioni di sicurezza per un utilizzo sicuro dell'apparecchio:

- ▶ Controlli prima dell'utilizzo, che l'apparecchio non presenti danni esterni. Non metta in funzione un apparecchio danneggiato.
- ▶ In caso di danni dei cavi di connessione, sarà necessario far installare un nuovo cavo di connessione da un tecnico autorizzato.
- ▶ Persone che a causa delle loro capacità fisiche, mentali o motoriche non dovessero essere in grado di utilizzare l'apparecchio in modo sicuro, dovranno utilizzare l'apparecchio soltanto sotto la supervisione o l'indicazione di una persona responsabile.
- ▶ Consenta l'utilizzo dell'apparecchio ai bambini solo se sono supervisionati.
- ▶ Riparazioni dovranno essere eseguiti soltanto da personale specializzato e qualificato, addestrato dal produttore. Con riparazioni inadeguate possono verificarsi pericoli per l'utilizzatore.
- ▶ Una riparazione dell'apparecchio durante il periodo di garanzia dovrà essere effettuata soltanto da un servizio Clienti autorizzato dal produttore, altrimenti decade ogni diritto di garanzia per danni che ne conseguono.
- ▶ Componenti difettosi dovranno essere sostituiti soltanto da pezzi di ricambio originali. Solo con questi pezzi vi è la garanzia, che i requisiti di sicurezza siano soddisfatti.

26.2.1 Pericolo di ustioni

⚠ WARNING

Avviso

Le superfici dell'apparecchio possono scaldarsi molto.

Osservi le seguenti indicazioni di sicurezza, per non scottare se stessi o altri:

- ▶ Non apra mai il coperchio del serbatoio dell'acqua durante la cottura a vapore.
- ▶ Durante la cottura a vapore il serbatoio d'acqua è molto caldo – Non lo estragga!
- ▶ Lasci passare un po' di tempo, prima di versare altra acqua nel serbatoio d'acqua.
- ▶ Potrebbe essere rimasto del vapore di temperatura elevata sia all'interno dell'apparecchio.

26.3 Fonti di pericolo

26.3.1 Pericolo dovuto a corrente elettrica



Pericolo

Pericolo di vita dovuto a corrente elettrica!

In caso di contatto con cavi o componenti sotto tensione, sussiste pericolo di vita.

Di seguito osservi le indicazioni di sicurezza per evitare il pericolo dovuto alla corrente elettrica:

- ▶ In caso di danni dei cavi di connessione, sarà necessario far installare un cavo di connessione speciale da un tecnico autorizzato dal produttore.
- ▶ Non azionare l'apparecchio, quando il suo cavo elettrico o la sua spina sono danneggiati, se non lavora in modo adeguato o se è danneggiato o è stato fatto cadere. Quando il cavo elettrico è danneggiato, dovrà essere sostituito dal produttore o dalla sua agenzia di servizio o da una persona simile, qualificata, per evitare pericoli.
- ▶ Non apra in nessun caso il contenitore dell'apparecchio. Se si toccano connessioni sotto tensione e se viene modificata la struttura elettrica e meccanica, sussiste il pericolo di scossa elettrica. Inoltre possono verificarsi malfunzionamenti dell'apparecchio.

27 Messa in funzione

In questo capitolo riceverà indicazioni importanti sulla messa in funzione dell'apparecchio. Osservi le indicazioni per evitare pericoli e danni.

27.1 Indicazioni di sicurezza



Avviso

Con la messa in funzione dell'apparecchio possono verificarsi lesioni a persone e danni alle cose!

Di seguito osservi le indicazioni di sicurezza per evitare i pericoli:

- ▶ Materiali d'imballaggio non dovranno essere utilizzati come giocattoli. Sussiste il pericolo di soffocamento.

27.2 Insieme della fornitura ed ispezione trasporto

L'apparecchio viene fornito standard con le seguenti componenti:

- l'umidificatore
- telecomando
- spazzola
- 4 pad decalcificanti
- 4 spugne per vaschetta aromi
- Istruzioni d'uso

HINWEIS Indicazione

- ▶ Controlli che la fornitura sia completa e non presenti danni visibili.
- ▶ Segnali immediatamente al spedizioniere, all'assicurazione e al fornitore una fornitura incompleta o danni dovuti ad un imballaggio insufficiente o al trasporto.

27.3 Posizionamento

27.3.1 Requisiti del luogo di posizionamento

Per un funzionamento sicuro privo di errori dell'apparecchio, il punto di posizionamento dovrà soddisfare i seguenti presupposti:

- L'apparecchio deve appoggiare su un supporto resistente, piatto, piano e resistente all'acqua.
- Scelga il luogo di posizionamento in modo tale, che i bambini non possano raggiungere le superfici calde dell'apparecchio.
- L'apparecchio non è previsto per il montaggio in una parete o in un armadio a muro.
- Non posizioni l'apparecchio in un ambiente caldo, bagnato o molto umido o nelle vicinanze di materiale infiammabile.
- L'apparecchio necessita una sufficiente aerazione per un funzionamento corretto. Lasci 15 cm di spazio su tutti i lati.
- Non copra alcuna apertura sull'apparecchio e non le blocchi.
- Non elimini i piedini dell'apparecchio.
- La presa dovrà essere facilmente accessibile, in modo tale che il cavo elettrico possa essere facilmente estratto, in casi d'emergenza.
- Il montaggio di questo apparecchio in luoghi di posizionamento non stazionari (per esempio navi) dovrà essere effettuato esclusivamente da aziende/persone specializzate, se i presupposti per un utilizzo conforme alla sicurezza dell'apparecchio sono dati.

27.4 Disimballaggio

Per il disimballaggio dell'apparecchio, proceda come segue:

Posizioni l'apparecchio nel luogo di posizionamento.

Estragga l'apparecchio dal cartone e tolga il materiale d'imballaggio ed il recipiente graduato.

27.5 Smaltimento dell'involucro

L'involucro protegge l'apparecchio da danni dovuti al trasporto. I materiali per l'imballaggio sono stati selezionati in considerazione dell'ambiente e della tecnica di smaltimento e sono quindi riciclabili.



Ricondurre l'imballaggio nel circuito materiali permette di risparmiare sulle materie prime e riduce la produzione di rifiuti. Smaltisca i materiali per l'imballaggio, che non sono più necessari, nei punti di raccolta presso le "aree ecologiche" per il sistema di riciclo.

HINWEIS

Indicazione

- Conservi, se possibile, l'imballaggio originale durante il periodo di garanzia, per poter reimballare adeguatamente l'apparecchio, in caso di necessità.

27.6 Connessione elettrica

Per un funzionamento sicuro e privo di errori dell'apparecchio, bisognerà considerare le seguenti indicazioni durante la connessione elettrica.

- Prima di connettere l'apparecchio, confronti i dati di connessione (tensione e frequenza) sulla targhetta di omologazione con quelli della rete elettrica. Questi dati dovranno corrispondere, affinché non si verifichino danni sull'apparecchio.
In caso di dubbi, chiedi il tuo tecnico elettricista specializzato.
- La spina dovrà essere assicurata mediante un interruttore di protezione 16°.
- La connessione dell'apparecchio alla rete elettrica dovrà avvenire al con una prolunga lunga al massimo 3 metri, srotolata con una sezione di 1,5 mm². L'utilizzo di prese multiple o di ciabatte è vietato a causa del pericolo d'incendio collegato all'uso di queste.
- Ci si assicuri che il cavo elettrico non sia danneggiato e che non venga posato sotto il Ice Master o sopra superfici calde o dai bordi taglienti.
- La sicurezza elettrica dell'apparecchio viene garantita solo se ci si connette ad un conduttore di terra installato in conformità alle disposizioni. Il funzionamento con una presa senza conduttore di terra è vietato. In caso di dubbio, faccia controllare l'installazione di casa mediante un tecnico elettricista specializzato.

Il produttore non può essere considerato responsabile per danni, provocati da una condotta di terra mancante o interrotta.

28 Costruzione e funzione

In questo capitolo riceverà indicazioni importanti sulla costruzione e sulla funzione dell'apparecchio.

Il dispositivo AirVital Pro produce un vapore ultrafine, grazie alla nuova tecnica ibrida di produzione del vapore.

28.1 Panoramica complessiva

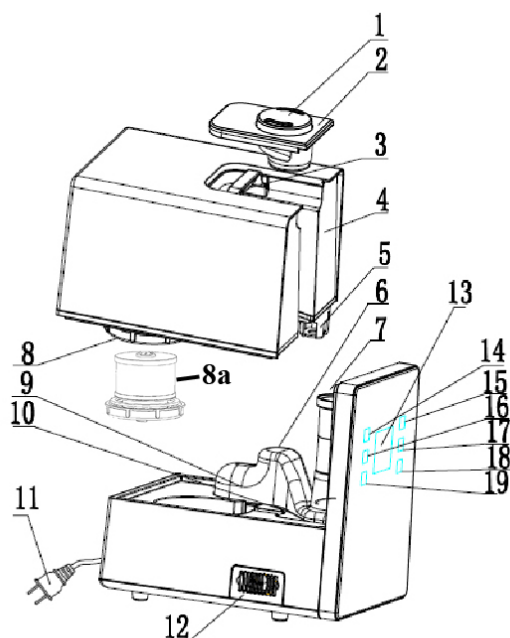

1. scarico del vapore
2. Coperchio
3. Maniglia
4. Serbatoio dell'acqua
5. Sensore
6. Inserto aria/scarico
7. Tubo di evaporazione
8. Coperchio serbatoio dell'acqua (e 8a filtro d'acqua)
9. Commutatore
10. Resistenza
11. Cavo
12. Vaschetta aromi
13. Display con LED
14. Pulsante On/Off
15. Tasto volume di vapore
16. Tasto timer
17. Tasto umidità dell'aria
18. Tasto nebulizzazione
19. Tasto AUTO

28.2 Impostazioni di sicurezza

Se il serbatoio dell'acqua è vuoto, l'apparecchio si ferma.

HINWEIS

Indicazione

- Spegnerne l'apparecchio tramite interruttore on/off, tirare la spina dalla presa della corrente, attendere ca. 60 min. e rimboccare l'acqua.

28.3 Targhetta di omologazione

La targhetta di omologazione con i dati di connessione e di potenza, si trova sul lato posteriore dell'apparecchio.

29 Utilizzo e funzionamento

In questo capitolo riceverà indicazioni importanti sull'utilizzo dell'apparecchio. Osservi le indicazioni per evitare pericoli e danni.

⚠️ **WARNUNG** Avviso

- ▶ Non lasci l'apparecchio incustodito durante il suo funzionamento, per poter agire rapidamente, in caso di pericoli.

29.1 Riempimento del serbatoio dell'acqua

Togliere lo **scarico del vapore (1)** e il **coperchio (2)** (accoppiati). Togliere dal dispositivo il **serbatoio dell'acqua (4)**, svitare il **coperchio (8)** e riempire il serbatoio con acqua. Quindi riavvitare accuratamente il coperchio. Inserire sempre il serbatoio nel dispositivo.

Verificare che lo **scarico del vapore (1)** e il **coperchio (2)** siano ben fissati al serbatoio.

HINWEIS (AVVERTENZA)

- ▶ Non inserire l'acqua nel dispositivo direttamente dal rubinetto, ma aggiungerla sempre nel serbatoio.
- ▶ Prima di utilizzare l'umidificatore per la prima volta, tutti i pezzi devono essere lavati con acqua di rubinetto.
- ▶ Non versare acqua con una temperatura superiore a 40° C, non aggiungere aromatizzanti o additivi chimici.
- ▶ Assicurarsi che il serbatoio dell'acqua sia ermetico e che non fuoriesca acqua.
- ▶ Gli scarichi del vapore acqueo possono essere orientati di 360° in diverse direzioni.
- ▶ Se l'acqua è finita, lampeggia la spia "mancanza d'acqua" e l'apparecchio si spegne automaticamente.
- ▶ Spegnerne l'apparecchio tramite interruttore on/off, tirare la spina dalla presa della corrente e rimboccare l'acqua.

⚠️ **VORSICHT** ATTENZIONE

- ▶ Lasciar raffreddare l'apparecchio per 60 min prima di togliere il serbatoio dell'acqua. **ATTENZIONE:** L'apparecchio è caldo!

29.2 Messa in servizio dal telecomando

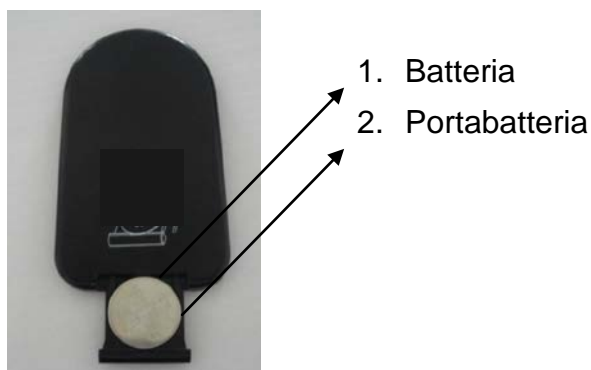

29.2.1 Inserimento della batteria

Estrarre il portabatteria dal lato inferiore del telecomando. Inserire poi la cella a bottone, con il taglio verso l'alto, nel portabatteria. Adesso si può reintrodurre il portabatteria nel telecomando.











29.2.2 Sostituzione batteria

Estrarre il portabatteria dal telecomando e togliere la batteria vecchia, poi posizionare la nuova batteria nel portabatteria, con il lato munito di dicitura verso l'alto, e reinsertirlo nel lato inferiore del telecomando.

29.2.3 Tipo di batteria

Li-MnO₂ cella a bottone CR2025

29.3 Pannello di comando e telecomando analogo

			On/Off: inserire il cavo della corrente elettrica. Sarà emesso un segnale acustico e il dispositivo andrà in standby. Premere il tasto una volta. L'indicatore LED si accenderà. Premendo nuovamente il tasto, il dispositivo smetterà di funzionare ed entrerà in modalità standby.
			Timer: funzione timer o non-timer premendo questo tasto. Il timer può essere impostato per 1-12 ore
			AUTO: Premendo questo tasto, il dispositivo si avvierà in modalità automatica. Il dispositivo seleziona un livello di umidificazione adeguato in funzione dell'umidità ambientale e mantiene un livello di umidità del 55-65%.
			Volume di umidità: Il tasto consente di modificare il volume di vapore freddo: livello 1, Livello 2, Livello 3, dove 1 è il livello minimo di vapore e 3 il livello massimo.



L'umidità dell'aria può essere impostata dal 40 all'80%, aumentandola ogni volta del 5%. Se è stata selezionata un'umidità costante, il dispositivo verifica automaticamente l'umidità: il dispositivo controlla automaticamente l'umidità se è stata impostata un'umidità. Se ad esempio è stata impostata un'umidità pari al 50%, il dispositivo verifica l'umidità al 50%. Se l'umidità è inferiore al 50%, il dispositivo resta in funzione e si spegne quando l'umidità ha raggiunto esattamente il 50% o un valore superiore. Assicurarsi che l'umidità resti stabili. Quando si accende il dispositivo, questo resta in funzione per un minuto, anche se l'umidità ambientale ha già raggiunto l'umidità impostata.



Vapore caldo: Premere questo tasto per impostare il vapore caldo. Sono disponibili 4 livelli: massimo, medio, minimo, off. Selezionando la funzione vapore caldo Off, il dispositivo lavorerà solo con vapore freddo.

29.4 Display del dispositivo

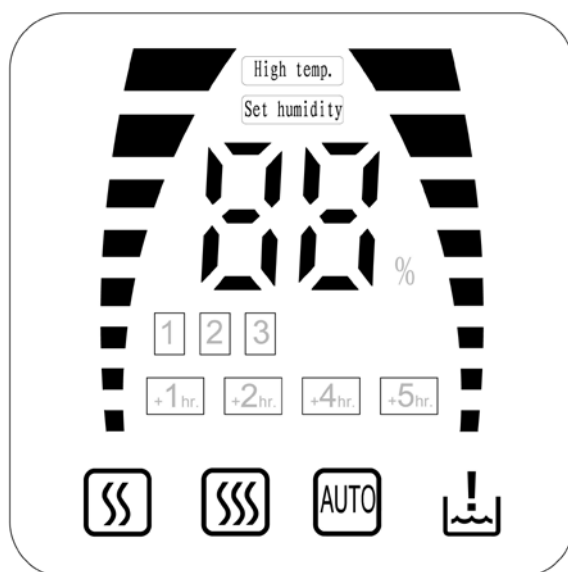

+1hr. +2hr. +4hr. +5hr. Funzione timer

1 2 3 Simbolo vapore freddo



00 : Simbolo umidità dell'aria

! : Simbolo serbatoio dell'acqua vuoto!

AUTO : Simbolo funzione AUTO

 : Simbolo vapore caldo minimo

 : Simbolo vapore caldo medio

  Simbolo nebbia calda massimo

 Simbolo di avvertimento temperatura elevata

Se il dispositivo presenta un'anomalia o viene utilizzato in maniera non conforme, probabilmente si è verificato un surriscaldamento della resistenza o del nebulizzatore. In presenza di temperatura elevata, il dispositivo si spegne automaticamente. Si accende il simbolo.

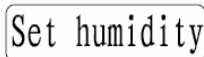
 Impostare il simbolo umidità dell'aria

▲VORSICHT

- Lasciate raffreddare per 60 minuti prima di togliere il serbatoio dell'acqua. ATTENZIONE: L'unità è calda!

HINWEIS

NOTA BENE

- L'apparecchio dopo l'accensione controlla automaticamente l'umidità dell'aria presente nella stanza.
- In un ambiente con un'umidità dell'aria dal 45% al 60% ci si sente a proprio agio.
- Se ad esempio regolate l'umidità dell'aria al 50%, l'apparecchio controlla l'umidità dell'aria circostante. Lavora finché non viene raggiunta un'umidità dell'aria del 50% e si ferma stabile su quel valore.

29.5 Funzione Aroma

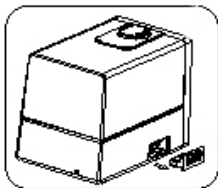

Per utilizzare la funzione Aroma, procedere come di seguito descritto:
Estrarre la vaschetta per gli aromi.

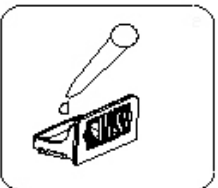

Utilizzare oli aromatici idrosolubili e versarne alcune gocce sulla spugna.

Reinserire la vaschetta nella macchina. La funzione Aroma si attiverà automaticamente quando la macchina viene riaccesa.

Per terminare la funzione aroma o se il dispositivo non viene utilizzato per un periodo di tempo prolungato, togliere e pulire la spugna contenuta nella vaschetta per gli aromi. Quindi riposizionarla nel dispositivo.

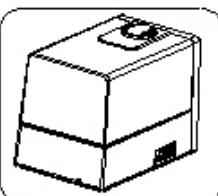

29.6 Filtro d'acqua:

Nel filtro d'acqua del vostro apparecchio di trova della resina (granuli gialli nel filtro) per lo scambio di ioni. Durante lo scambio questa resina ha l'effetto di un acido. Di conseguenza si reagisce contro la formazione di calcare nel vostro apparecchio.



Il filtro d'acqua nel vostro apparecchio è nero, qui però si tratta di un filtro bianco, per avere una migliore visibilità della resina di scambio degli ioni.

Principio di lavoro del filtro d'acqua

La resina a scambio ionico nel filtro d'acqua reagisce con il Mg^{2+} e Ca^{2+} dissolti in acqua e può ridurre la deposizione di calcare o carbonato di magnesio.

Durata di vita del filtro d'acqua:

Il tempo di azione del filtro è di fino a 1 anno circa, in dipendenza della durezza dell'acqua utilizzata e frequenza d'uso del vostro apparecchio.

Manutenzione del filtro d'acqua

In dipendenza della durezza dell'acqua utilizzata e della frequenza d'uso dell'apparecchio si deve eseguire una manutenzione del filtro però almeno una volta al mese. A tal proposito, dovrete mettere il filtro d'acqua in acqua satura di sale.

Procedura

Riempire dell'acqua in una grande scodella sufficiente per il filtro.

Aggiungere all'acqua tanto sale commestibile, finché il sale non si scioglie più e quindi l'acqua è satura di sale.

Mettere ora il filtro per 1 giorno circa dentro l'acqua salata. In questo modo la resina ionica può rinnovarsi e quindi soddisfare ancora la sua funzione.

29.7 Pad decalcificante

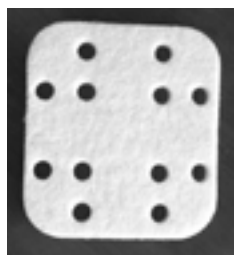

Pad decalcificante

In alcune zone, l'acqua è molto "dura", in modo che sulla superficie del commutatore, della resistenza e sul pad decalcificante si deposita calcare. Il commutatore e la resistenza vanno puliti con un detergente, mentre il pad decalcificante deve essere sciacquato con acqua chiara.

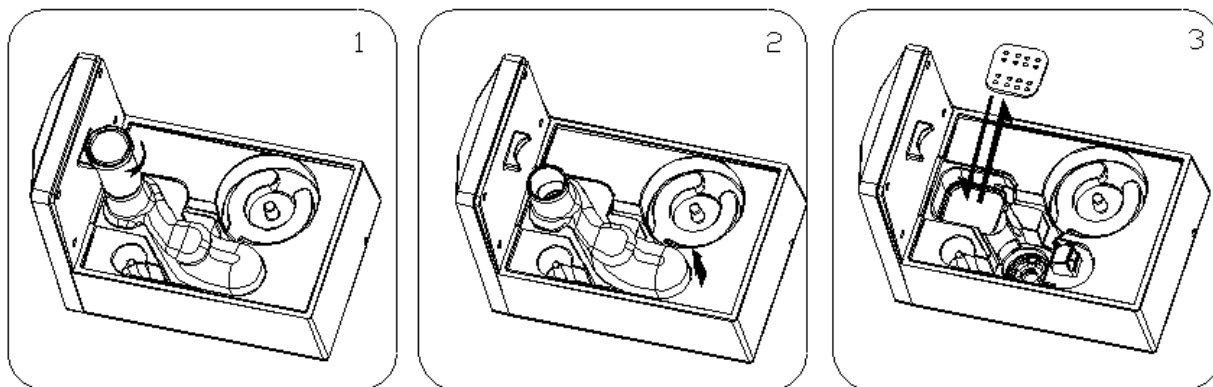

Il pad decalcificante viene pulito come segue:

Rimuovere l'inserito aria/scarico come segue:

Svitare il tubo di evaporazione in senso antiorario (Fig. 1)

Tenerlo fermo dall'estremità superiore e estrarlo in alto (Fig. 2)

Pulire la vaschetta, rimuovere il pad decalcificante e sciacquarlo sotto acqua chiara (Fig. 3)

Dopo la pulizia, rimontare il tutto nella macchina.

29.8 Pulizia e cura

In questo capitolo riceverà indicazioni importanti sulla pulizia e la cura dell'apparecchio. Osservi le indicazioni per evitare danni dovuti ad una erronea pulizia dell'apparecchio e per assicurare un funzionamento senza inconvenienti.

29.9 Indicazioni di sicurezza

▲VORSICHT Attenzione

Osservi le seguenti indicazioni di sicurezza, prima di procedere con la pulizia dell'apparecchio:

- ▶ Il serbatoio dell'acqua e l'immissione dell'acqua devono essere regolarmente lavati.
- ▶ Se il Ice Master non viene mantenuto pulito, ci saranno effetti negativi per la durata dell'apparecchio. Le condizioni dell'apparecchio potranno risultare pericolose e comportare un'infestazione di funghi e di batteri.

▲VORSICHT Attenzione

- ▶ Spenga il Ice Master prima della pulizia ed estrarra la spina dalla presa a muro.
- ▶ Pulisca il vano di cottura dopo l'utilizzo, non appena si è raffreddato. Attendere troppo, rende inutilmente difficile la pulizia e la rende impossibile in casi estremi. Un eccesso di sporcizia può, in alcune situazioni, danneggiare l'apparecchio.
- ▶ Se penetra dell'umidità nell'apparecchio, possono danneggiarsi componenti elettriche.
- ▶ Non utilizzi detersivi aggressivi o abrasivi e non utilizzi solventi.
- ▶ Non utilizzi oggetti duri per grattare via i residui incrostati.

29.10 La pulizia

◆ Sensore / indicatore di livello dell'acqua

La qualità dell'acqua in alcuni posti è talmente dura da formare una leggera presenza di calcare sul sensore / indicatore di livello dell'acqua.

L'apparecchio deve essere lavato aggiungendo del detergente. Versare una piccola quantità di detergente delicato nella bocca dell'acqua e riempire con acqua.

Mettere il serbatoio dell'acqua con il sensore sull'alloggiamento.

Lasciare a mollo in acqua il sensore per 2-5 minuti.

Pulire con un pennello fino a far sparire le incrostazioni di calcare.

Sciquare con acqua per due volte.

◆ Interno del serbatoio e della bocca di immissione dell'acqua

Pulire il serbatoio dell'acqua e la bocca di immissione dell'acqua due volte a settimana, se utilizzate l'apparecchio regolarmente.

Per rimuovere i residui di calcare e sporco all'interno del serbatoio utilizzare un panno morbido.

◆ Alloggiamento ed esterno del serbatoio

Pulire l'alloggiamento con un panno morbido ed un detergente delicato.

◆ Conservazione

Far uscire l'acqua residua dal serbatoio e dalla bocca di immissione dell'acqua, pulire e asciugare bene tutti i pezzi prima di depositare l'apparecchio in un luogo asciutto.

29.11 Eliminazione malfunzionamenti

In questo capitolo riceverà indicazioni importanti sulla localizzazione di malfunzionamenti e sulla loro eliminazione. Osservi le indicazioni per evitare pericoli e danni.

29.12 Cause malfunzionamenti e risoluzione

- La seguente tabella aiuta a localizzare e a risolvere malfunzionamenti più lievi.

Malfunzionamenti	Possibili cause	Soluzioni
Non viene creato più il vapore	Controllare spina/attacco	Infilare la spina
	Controllare l'interruttore on/off	Accendere l'apparecchio
	Nel serbatoio non c'è l'acqua	Immettere l'acqua nel serbatoio
	Nel serbatoio c'è poca acqua	Riempire il serbatoio dell'acqua a sufficienza
Il vapore ha un odore sgradevole	Acqua sporca, troppo vecchia	Pulire il serbatoio dell'acqua, immettere acqua fresca e pulita
	Vecchi residui d'acqua	Togliere il coperchio del serbatoio dell'acqua e lasciarlo in un luogo fresco e asciutto per 12 ore
Rumori forti	Il serbatoio dell'acqua non è stato inserito correttamente	Controllare che l'apparecchio sia correttamente attaccato
	Poca acqua nel serbatoio	Inserire l'acqua nel serbatoio acqua a sufficienza
	L'apparecchio non è in posizione orizzontale	Posizionare l'apparecchio su una superficie piana
Il vapore fuoriesce dall'area intorno all'apertura	Apertura tra lo scarico del vapore e il serbatoio dell'acqua	Togliere lo scarico del vapore, lavarlo in acqua e reinserirlo di nuovo.

29.13 Indicazioni di sicurezza

▲VORSICHT Attenzione

- Riparazioni su apparecchi elettrici dovranno essere eseguiti soltanto da personale specializzato, addestrato dal produttore.
- Con riparazioni inadeguate possono verificarsi gravi pericoli per l'utilizzatore e danni sull'apparecchio.

30 Smaltimento dell'apparecchio obsoleto



Apparecchi elettrici ed elettronici obsoleti contengono spesso ancora materiali preziosi. Essi contengono però anche sostanze nocive, che erano necessarie per il loro funzionamento e la loro sicurezza.

Questi possono nuocere alla salute umana o all'ambiente se vengono gettati tra i rifiuti non riciclabili o in caso di un trattamento errato. Per questo eviti assolutamente di gettare il suo apparecchio obsoleto nella spazzatura non riciclabile.

La batteria, utilizzata per il telecomando, contiene sostanze dannose per l'ambiente. Prima dello smaltimento del telecomando si dovrebbe togliere la batteria, smaltendola separatamente.

HINWEIS

Indicazione

- ▶ Si serva dell'area ecologica realizzata nel suo comune di residenza, per la consegna ed il riciclo di apparecchi elettrici o elettronici obsoleti. Si informi eventualmente presso il Suo comune, il Suo servizio di nettezza urbana o presso il suo rivenditore.
- ▶ Si assicuri, che il suo apparecchio obsoleto venga stoccato a prova di bambini, fino al momento della sua rimozione.

Manual del usuario

Humidificador de aire AirVital Pro



Artikel-Nr. 5410

31 Manual del usuario

31.1 Generalidades

Lea atentamente la información contenida en este manual para familiarizarse rápidamente con el aparato y poder utilizar sus funciones en toda su capacidad.

Su Humidificador de aire le servirá durante muchos años si lo trata y conserva adecuadamente.

Le deseamos una gran satisfacción durante el uso.

31.2 Información acerca de este manual

El manual de instrucciones forma parte integrante del aparato y le proporciona instrucciones importantes para la puesta en marcha, la seguridad, el uso previsto y la conservación del aparato.

El manual del usuario debe guardarse siempre a mano, cerca del aparato. Debe ser leído y utilizado por la persona encargada de:

- la puesta en marcha,
- operación,
- resolución de fallos y/o
- limpieza
- del aparato.

Guarde este manual de instrucciones en un lugar seguro y facilítelo a las terceras personas que vayan a utilizarlo en el futuro.

31.3 Advertencias

En el presente manual se utilizan las siguientes advertencias:

⚠ GEFAHR

Peligro

Una advertencia de este nivel de peligro designa una situación peligrosa.

Si la situación peligrosa no se evita, puede causar la muerte o lesiones graves.

- ▶ Siga las instrucciones que indica esta advertencia para evitar el peligro de muerte o de lesiones graves a personas.

▲WARNING Advertencia

Una advertencia de este nivel de peligro designa una posible situación peligrosa.

Si la situación de peligro no se evita, puede conducir a lesiones graves.

- ▶ Siga las instrucciones que indica esta advertencia para evitar lesiones a personas.

▲VORSICHT Precaución

Una advertencia de este nivel de peligro designa una posible situación peligrosa.

Si la situación de peligro no se evita, puede conducir a lesiones de gravedad moderada a leve.

- ▶ Siga las instrucciones que indica esta advertencia para evitar lesiones a personas.

HINWEIS Nota

Esta indicación designa información adicional que facilitará el manejo de la máquina.

31.4 Limitación de responsabilidad

La información técnica contenida, datos e indicaciones contenidos en el presente manual para la instalación, operación y conservación se corresponden con los últimos avances técnicos en el momento de la impresión y se publican teniendo en cuenta nuestra experiencia y conocimientos hasta ese momento.

Por este motivo no nos hacemos responsables de las indicaciones, ilustraciones o descripciones contenidas en el presente manual del usuario.

El fabricante no se hace responsable de los daños causados por:

- desobedecimiento de las instrucciones
- uso indebido
- reparaciones indebidas
- modificaciones técnicas
- uso de piezas de repuesto no autorizadas

Las traducciones se realizan a nuestro buen saber y entender. No nos hacemos responsables de ningún error de traducción, incluso si la traducción hubiera sido realizada por nosotros o por orden nuestra. Por tanto, sólo el texto original en alemán tendrá carácter vinculante.

31.5 Derechos de autor (copyright)

Esta documentación está protegida por los derechos de autor.

Braukmann GmbH se reserva todos los derechos, incluida la reproducción fotomecánica, la publicación y distribución mediante procedimientos especiales (p.ej. procesamiento de datos, soporte de datos y redes de datos), ya sea en su totalidad o en parte.

Válido salvo errores de contenido y modificaciones técnicas

32 Seguridad

En este capítulo obtendrá importantes instrucciones de seguridad sobre la manipulación del aparato.

Este aparato cumple la normativa de seguridad vigente. No obstante, el uso indebido puede causar lesiones a personas y daños materiales.

32.1 Uso previsto

Este aparato está previsto únicamente para el uso doméstico.

Este aparato se ha ideado para producir cubitos de hielo en habitaciones cerradas. Cualquier otro uso no se adecúa a su uso original.

Cualquier otro uso distinto al aquí previsto se considera un uso indebido del aparato.

▲ WARNING Advertencia

Peligro ante el uso no conforme a lo previsto.

El uso indebido del aparato o cualquier uso distinto al uso previsto puede entrañar peligro.

- ▶ Utilice el aparato exclusivamente para su uso previsto
- ▶ Los procedimientos descritos en el manual de instrucciones deben obedecerse.

Queda excluida cualquier reclamación de garantía debido a daños derivados del uso no conforme a lo previsto.

La responsabilidad recae exclusivamente en el usuario.

32.2 Fuentes de peligro

32.3 Instrucciones generales de seguridad

HINWEIS Nota

Para una manipulación segura del aparato, observe las siguientes instrucciones generales de seguridad:

- ▶ Antes de utilizar el aparato debe revisarlo para detectar posibles daños. Si el aparato presenta daños, no lo ponga en marcha.
- ▶ Si el cable de alimentación está dañado deberá avisar al servicio técnico para que lo sustituya.
- ▶ Las personas con discapacidad física, mental o motriz y sólo podrán utilizar el aparato bajo la supervisión o instrucción de una persona responsable.
- ▶ Los niños solo pueden utilizar el aparato bajo la supervisión de adultos.
- ▶ La reparación del aparato durante el período de garantía sólo debe ser realizada por el servicio técnico autorizado por el fabricante. De lo contrario, la garantía quedará anulada en caso de sufrir daños.
- ▶ Los componentes defectuosos solo deben ser sustituidos por piezas de repuesto originales. Sólo en este tipo de componentes se asegura el cumplimiento de los requisitos de seguridad.
- ▶ La instalación sólo debe ser realizada por personal técnico autorizado.

32.3.1 Peligro de quemaduras

▲ WARNUNG ATENCIÓN

La superficie del aparato puede estar muy caliente.

Observe los siguientes consejos de seguridad para evitar quemaduras, a usted y a otros:

- ▶ Durante el proceso de cocción al vapor el depósito de agua está muy caliente – ¡No lo abra ni lo extraiga!
- ▶ Deje pasar un tiempo antes de volver a llenar el depósito de agua.

32.3.2 Peligro de electrocución



GEFAHR

Peligro

Peligro de muerte por electrocución

El contacto con cables o componentes energizados implica peligro de muerte.

Tener en cuenta las precauciones indicadas, a fin de evitar peligro de electrocución:

- ▶ Si el cable de alimentación está dañado deberá avisar al servicio técnico autorizado del fabricante para que lo sustituya por otro especial.
- ▶ No utilice el aparato si el cable de alimentación o el enchufe presentan daños, si no funcionan correctamente o si han resultado dañados o se han caído. Si el cable de alimentación presenta daños deberá enviarse al fabricante o a uno de sus distribuidores o a un centro de servicio técnico autorizado para evitar peligros.
- ▶ Nunca abra la carcasa del aparato. Si toca cualquier conexión energizada y cambia la disposición del cableado eléctrico o el diseño mecánico existe peligro de electrocución. Además, pueden producirse fallos de funcionamiento en el aparato.
- ▶ La instalación sólo debe ser realizada por personal técnico autorizado (electricista).
- ▶ No toque el aparato ni el enchufe de alimentación con las manos mojadas.
- ▶ No sumerja el aparato en agua ni otros líquidos ni lo coloque en el lavavajillas.
- ▶ No introduzca objetos en las aberturas de la carcasa. El contacto con conexiones conductoras de tensión implica peligro de electrocución.

33 Puesta en marcha

Este capítulo incluye algunos consejos importantes acerca de la puesta en marcha del aparato. Observe dichos consejos para evitar peligros y daños.

33.1 Instrucciones de seguridad



WARNUNG

Advertencia

Al poner en marcha el aparato pueden producirse lesiones a personas o daños materiales

Tener en cuenta las precauciones indicadas, a fin de evitar peligros:

- ▶ Los materiales de embalaje no deben utilizarse como juguetes. Peligro de asfixia.

33.2 Ámbito de suministro e inspección de transporte

El aparato incluye los siguientes componentes de fábrica:

- Humidificador de aire
- Mando a distancia
- Cepillo de limpieza
- 4 almohadillas antical
- 4 pañuelos para la caja aroma
- Manual del usuario

HINWEIS

Nota

- ▶ Verifique la integridad del suministro y revíselo para detectar daños visibles.
- ▶ Si detectara cualquier falta o daños en el suministro debidos a un embalaje defectuoso o al transporte debe informar de inmediato al transportista, a la aseguradora y al proveedor.

33.2.1 Requisitos que debe reunir el lugar de montaje

Para garantizar el funcionamiento seguro y correcto del aparato, el lugar de colocación debe cumplir los siguientes requisitos:

- El aparato debe colocarse sobre una superficie sólida, plana, horizontal y resistente al calor, con suficiente capacidad portante para el aparato y los alimentos más pesados que podrían ser preparados en el grill.
- El lugar de colocación debe quedar fuera del alcance de los niños, para que no puedan tocar la superficie caliente del horno.
- El aparato no es apto para su encastre en una pared o en un armario empotrado.
- No coloque el aparato en un lugar demasiado cálido, húmedo o con presencia de agua ni cerca de materiales inflamables.
- La toma de alimentación debe estar fácilmente accesible para poder desconectar el cable de alimentación rápidamente, si fuera preciso.
- La colocación y montaje del presente aparato en lugares no estacionarios (p.ej. barcos) debe ser realizado por personal técnico autorizado, con el fin de asegurar el cumplimiento de los requisitos para el uso seguro de este aparato.
- El aparato no debe ponerse en funcionamiento sobre una superficie que contenga acero, ya que éste puede calentarse mucho.
- El aire frío es aspirado por la parte inferior del aparato. No tape las aberturas del aparato ni las obstruya.

33.3 Desembalaje

Para desembalar el aparato, sáquelo de la caja y retire el material de embalaje.

33.4 Eliminación del embalaje

El embalaje protege al aparato frente a daños ocasionados por el transporte. Los materiales de embalaje han sido seleccionados con una filosofía respetuosa con el medio ambiente e idónea a efectos de una correcta eliminación y, por tanto, son reciclables.

La devolución del embalaje al ciclo de material ahorra materia prima y reduce la generación de residuos. Por tanto, deposite los materiales de embalaje que no necesite en los puntos de recogida "punto verde".



HINWEIS

Nota

- Si fuera posible, conserve el embalaje original durante el periodo de garantía para poder embalar el aparato adecuadamente en caso de que requiera hacer uso de la garantía.

33.5 Conexión eléctrica

Para que el aparato funcione con seguridad y correctamente debe observar las siguientes indicaciones al establecer la conexión eléctrica:

- Antes de conectar el aparato, compare los datos de conexión (tensión y frecuencia) de la placa de especificaciones con las de la red eléctrica doméstica. Estos datos deben coincidir para evitar daños en el aparato.
- En caso de duda, consulte a su servicio técnico eléctrico.
- La toma de alimentación debe estar provista de un fusible protector de 16A.
- La conexión del aparato a la red eléctrica debe realizarse mediante un cable alargador arrollado, de 3 metros de longitud como máximo y una sección recta de 1,5 mm². El uso de regletas de conexiones o ladrones con varias tomas está prohibido, por el peligro de incendio.
- Asegúrese de que el cable de alimentación no resulta dañado y que no se tiende bajo el horno ni sobre superficies calientes o de bordes afilados.
- La seguridad eléctrica del aparato solo se asegurará si se conecta un sistema de protección frente a sobrecargas. Está prohibido conectar el aparato a una toma de alimentación desprotegida. En caso de duda, avise al electricista autorizado para que revise la instalación doméstica. El fabricante no se hace responsable de los daños ocasionados por falta de protección o protección interrumpida.

34 Estructura y funciones

Este capítulo incluye algunos consejos importantes acerca de la estructura y el funcionamiento del aparato.

AirVital Pro genera un vapor ultrafino gracias a la nueva tecnología de evaporador híbrido.

34.1 Descripción general

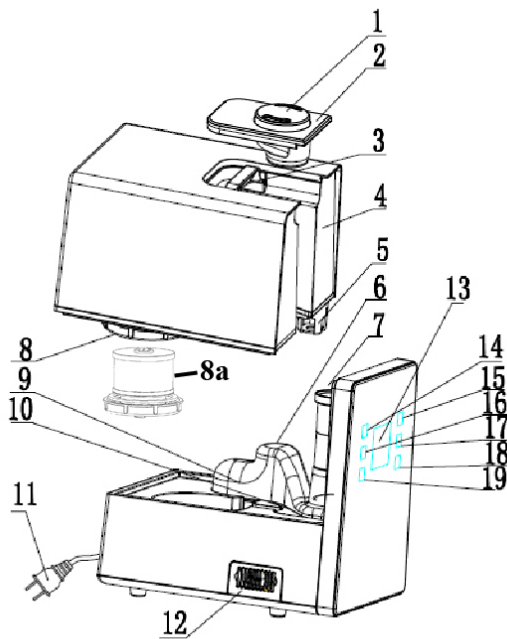

1. Salida para vapor de agua
2. Cubierta del asa
3. Asa
4. Depósito de agua
5. Sensor de medición
6. Accesorio de aire/salida de gas
7. Tubo de vapor
8. Tapa del depósito de agua
(y 8a filtro de agua)
9. Convertidor
10. Elemento calefactor
11. Cable
12. Caja de aroma
13. Pantalla LED
14. Botón ON/OFF
15. Botón de volumen de vapor
16. Botón de temporizador
17. Botón de humedad atmosférica
18. Botón de neblina caliente
19. Botón AUTO

34.2 Medidas de seguridad

El funcionamiento del aparato se detiene cuando el depósito de agua está vacío.

HINWEIS

INDICACIÓN

- Apague el aparato con el botón An/Aus, desconecte el enchufe de la red eléctrica, espere unos 60 minutos y rellene el depósito de agua.

34.3 Placa de especificaciones

La placa de especificaciones con los datos de conexión y de potencia se encuentra en la parte trasera del aparato.

35 Operación y funcionamiento

Este capítulo incluye algunos consejos importantes acerca de la operación y el funcionamiento del aparato. Observe dichos consejos para evitar peligros y daños.

▲ **WARNUNG** ATENCIÓN

Con la puesta en marcha del aparato se pueden producir daños a personas y objetos.

Observe los siguientes consejos de seguridad para evitar daños:

- ▶ No deje sin vigilancia el aparato durante su funcionamiento.

35.1 Llenado del depósito de agua

Extraiga la **salida de vapor de agua (1)** y la **cubierta del asa (2)** (conectados entre sí).

Retire el **depósito de agua (4)** del aparato, desenrosque la **tapa (8)** y llene agua en el depósito. A continuación, vuelva a enroscar bien la tapa. Coloque siempre el depósito de agua en el aparato.

Compruebe si la **salida de vapor de agua (1)** y la **cubierta del asa (2)** fijada al depósito de agua.

HINWEIS INDICACIÓN

- ▶ No rellene agua directamente en la pileta de agua, rellene siempre el depósito de agua.
- ▶ Antes de utilizar el humidificador de aire por primera vez, debe de limpiar todas las piezas del aparato con agua del grifo.
- ▶ No llene el depósito con agua a más de 40°C ni utilice aromas u otros productos químicos.
- ▶ Asegúrese de que el depósito de agua esté cerrado herméticamente y de que no salga agua.
- ▶ Las salidas de vapor pueden girar 360°.
- ▶ Cuando el agua se haya acabado, el indicador Wassermangel parpadea y el aparato deja de funcionar automáticamente.
- ▶ Apague el aparato con el botón An/Aus, desconecte el enchufe de la red eléctrica y rellene el depósito de agua.
- ▶ Cambie el agua diariamente y limpie el aparato regularmente cada tres días.

▲ **VORSICHT** CUIDADO

- ▶ Deje enfriar el aparato 60 minutos antes de sacar el tanque de agua.
¡**PRECAUCIÓN:** el aparato está caliente!

35.2 Puesta en funcionamiento del mando a distancia



1. Batería
2. Soporte para la batería

35.2.1 Introducción de la batería:

Tire del soporte para la batería que hay en el extremo hacia fuera. Coloque la pila de botón con las letras hacia arriba y deslice el soporte hacia dentro.

35.2.2 Cambio de la batería:

Tire del soporte hacia fuera y extraiga la batería gastada. Coloque la nueva con las letras hacia arriba y deslice de nuevo el soporte hacia dentro en la parte inferior del mando a distancia.

35.2.3 Tipo de batería:

Li-MnO₂ CR2025

35.3 Controles en el aparato; análogo al mando a distancia



ON/OFF : insertar el cable de alimentación, y cuando suene un pitido significa que el aparato se ajustará en standby. Pulse una vez este botón y la pantalla LED se iluminará. Vuelva a pulsar este botón y el aparato dejará de funcionar y se ajustará en standby.



Temporizador: Función de temporizador o no temporizador pulsando este botón. El temporizador puede ajustarse de 1 a 12 horas.



AUTO: Pulsando este botón, el aparato arranca en modo automático. El aparato selecciona un nivel de humidificación adecuado conforme al nivel de humedad y mantiene la humedad entre el 55% y el 65%.



Volumen de vapor: con este botón es posible modificar el volumen de vapor frío: nivel 1, nivel 2, nivel 3. El nivel mínimo de vapor es el nivel 1 y el máximo, el nivel 3.



Ajuste de humedad atmosférica: la humedad puede aumentar del 40% al 80% en incrementos del 5%. El aparato comprueba automáticamente la humedad si hay una humedad

constante: el aparato controla la humedad automáticamente si hay una humedad ajustada. Si, p.ej. está ajustado el 50% de humedad, el aparato comprueba la humedad al 50%. Con una humedad inferior al 50% el aparato sigue funcionando y al alcanzar exactamente el 50% o sobrepasar el 50% se apaga el aparato. Asegúrese de que la humedad permanece estable. Si el aparato se enciende, funcionará durante un minuto, incluso si la humedad atmosférica hubiera alcanzado la humedad ajustada.



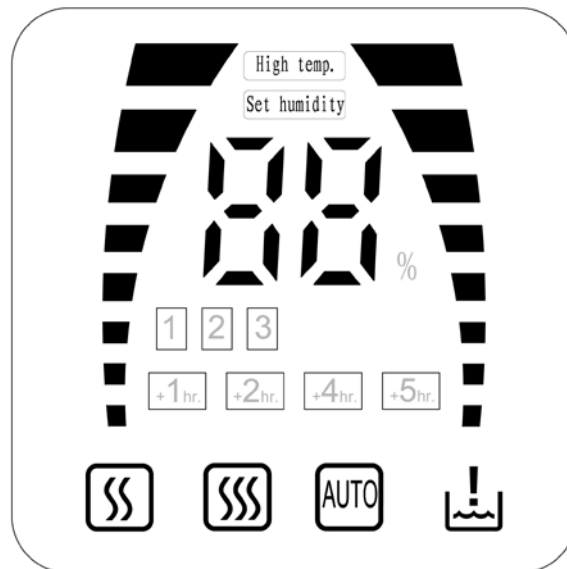

Vapor caliente : pulsar esta tecla para ajustar el vapor caliente. Hay 4 niveles: máximo, medio, mínimo y apagado. Cuando la función de vapor caliente está apagada, el aparato solo funcionará con vapor frío.

35.4 Pantalla del aparato



 Función temporizador

 Símbolo vapor frío

 : Símbolo humedad atmosférica

 : Símbolo depósito de agua vacío

 : Símbolo función automática

 : Símbolo vapor caliente mínimo

 : Símbolo vapor caliente medio

  Símbolo neblina caliente máximo

 Advertencia alta temperatura

Si el aparato sufre un fallo o se utiliza de forma indebida, el elemento calefactor o pulverizador puede haberse sobrecalentado. El aparato se apagará automáticamente a altas temperaturas. El símbolo se iluminará.

 Ajustar símbolo humedad atmosférica.

HINWEIS CONSEJO

- ▶ El aparato comprueba automáticamente la humedad relativa del aire en la sala al ser encendido.
- ▶ Las personas se sienten especialmente a gusto en un entorno con 45% a 60% de humedad relativa.
- ▶ Ajuste la humedad relativa por ejemplo al 50% y el aparato comprobará la humedad del ambiente. Éste se pondrá en funcionamiento hasta conseguir el valor ajustado y lo mantendrá estable

▲VORSICHT CUIDADO

- ▶ Deje enfriar el aparato durante 60 minutos antes de extraer el depósito de agua. ¡Precaución: el aparato está caliente!

35.5 Función de aroma

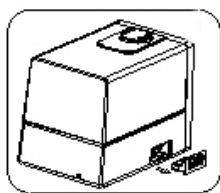

Siga los pasos que se indican a continuación para utilizar la función de aroma:

Extraiga la caja de aroma.

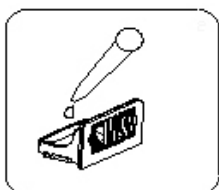

Utilice el aceite aromático soluble en agua y eche unas gotitas del mismo en la esponja .

Vuelva a colocar la caja de aroma en la máquina. La función de aroma arrancará automáticamente una vez encendido el aparato.

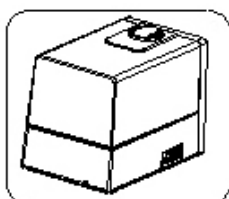

Para finalizar la función de aroma o si no tiene previsto utilizar el aparato durante mucho tiempo, retire y limpie la esponja de la caja de aroma. A continuación vuelve a colocarla en el aparato.

35.6 Filtro de agua:

En el filtro de agua de su aparato se encuentra una resina (granos amarillos en el interior del filtro) para el intercambio de iones. Esta resina actúa durante el intercambio como un ácido. Así se combate la calcificación del aparato.



El filtro de agua de su aparato es negro para mejorar la visibilidad de la resina de intercambio de iones. En este caso, no obstante, el filtro es blanco.

Principio de funcionamiento del filtro de agua

La resina de intercambio de iones del filtro de agua reacciona con el Mg^{2+} y de Ca^{2+} disueltos en el agua, con lo que puede reducir la acumulación de cal o de carbonato de magnesio.

Vida útil del filtro de agua:

El tiempo de actuación del filtro es, dependiendo de la dureza del agua utilizada y de la frecuencia de uso de su aparato, hasta 1 año aprox.

Mantenimiento del filtro de agua.

No obstante, debe recambiar el filtro, en función de la dureza del agua utilizada y de la frecuencia de uso de su aparato, una vez al mes. Para ello debería introducir el filtro de agua en agua salina saturada.

Procedimiento:

Rellene agua en un recipiente suficientemente grande para alojar el filtro. Agregue sal de mesa común al agua hasta que la sal ya no se disuelva, es decir, que el agua esté saturada de sal.

A continuación, coloque el filtro durante 1 día aprox. en agua salina. De este modo, la resina de iones puede renovarse y seguir cumpliendo su función.

35.7 Almohadilla antical

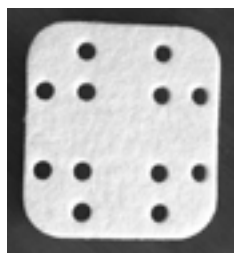

← Almohadilla antical

En algunos lugares el agua es muy “dura”, por lo que se forma cal sobre la superficie del convertidor, del elemento calefactor y de la almohadilla antical.

El convertidor y el elemento calefactor deben limpiarse con líquido lavavajillas y la almohadilla antical con agua corriente.

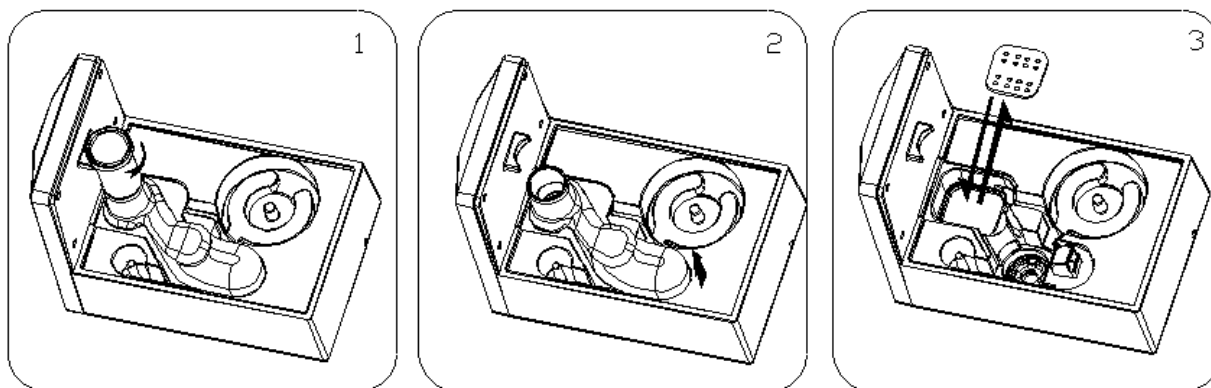

La almohadilla antical se limpia del siguiente modo:

Retire el accesorio de aire/salida de gas:

Desenrosque el tubo de vapor girándolo a izquierdas (Fig. 1)

Sostenga arriba con firmeza y tire hacia arriba (Fig. 2)

Limpie el lavabo, retire la almohadilla antical y enjuáguela bajo el agua corriente (Fig. 3)

Tras limpiarla, vuelva a colocar todos los elementos en la máquina.

36 Limpieza y conservación

Este capítulo incluye algunos consejos importantes acerca de la limpieza y la conservación del aparato. Tenga presentes las instrucciones y daños por limpieza incorrecta del aparato y asegúrese de que el aparato funciona sin errores.

36.1 Instrucciones de seguridad

▲VORSICHT Precaución

Tenga presentes las siguientes instrucciones de seguridad antes de comenzar a limpiar el aparato:

- ▶ El horno debe limpiarse periódicamente
- ▶ Antes de limpiar el horno debe apagarlo y desconectarlo de la toma de alimentación eléctrica.

▲VORSICHT Precaución

- ▶ Antes y después de un tiempo largo de almacenaje en el que el aparato no se haya utilizado, debe seguir las correspondientes instrucciones de limpieza.
- ▶ El depósito y las salidas de agua deben limpiarse regularmente.
- ▶ Limpie el aparato después de utilizarlo. Un tiempo largo sin limpieza lo dificulta innecesariamente y en casos extremos la hace imposible. Mucha suciedad acumulada puede dañar el aparato bajo ciertas condiciones.
- ▶ No utilice limpiadores agresivos ni disolventes.
- ▶ No elimine la suciedad incrustada mediante la fuerza, utilizando objetos duros.

36.2 Limpieza

◆ Sensor/Indicador del nivel de agua

La dureza del agua en algunas regiones es tan elevada que se puede acumular cal en el sensor/indicador del nivel de agua.

El aparato se debe limpiar complementariamente con productos de limpieza.

Añada un poco de producto de limpieza suave en la entrada de agua y llene con agua.

Coloque el depósito de agua con el sensor en la carcasa.

Deje el sensor en el agua de dos a cinco minutos.

Límpielo con el pincel hasta que los restos de cal hayan desaparecido.

Aclárelo dos veces con agua.

◆ Interior del depósito de agua y entrada de agua

Limpie el depósito y la entrada de agua dos veces por semana si utiliza el aparato regularmente.

Para la limpieza de los depósitos de cal y la suciedad del interior utilice un trapo suave.

◆ Carcasa y parte exterior del depósito de agua

Límpie la carcasa con un trapo suave humedecido con un poco de agua jabonosa.

◆ Almacenaje

Deje salir el resto de agua del depósito y de la entrada de agua; limpie y seque bien todas las partes antes de almacenar el aparato en un lugar seco.

37 Resolución de fallos

Este capítulo incluye algunos consejos importantes acerca de la localización y resolución de fallos del aparato. Observe dichos consejos para evitar peligros y daños.

37.1 Causas de problemas y soluciones

La siguiente tabla es una ayuda para el diagnóstico y resolución de pequeños problemas.

Problemas	Causas	Soluciones
No se produce vapor	Controle el enchufe	Conecte el enchufe
	Controle el botón de encendido (An/Aus)	Encienda el aparato
	No hay agua en el depósito	Llene el depósito
	Hay demasiada poca agua en el depósito	Llene el depósito con agua hasta que sea suficiente
El vapor huele desagradablemente	Suciedad; agua demasiado vieja	Limpie el depósito de agua y llénelo con agua limpia
	Restos de agua vieja	Quite la tapa del depósito de agua y déjelo en un lugar seco durante doce horas
Ruidos altos	El depósito no está colocado adecuadamente	Controle que el aparato esté montado correctamente
	Demasiada poca agua en el depósito	Añada suficiente agua en el depósito
	El aparato reposa en un sitio no horizontal	Coloque el aparato en un lugar plano
Sale vapor alrededor de la apertura	Apertura entre la salida de vapor y el depósito de agua	Saque la salida de vapor, límpiela con agua y vuélvala a colocar

37.2 Instrucciones de seguridad

▲VORSICHT Precaución

- ▶ Las reparaciones de aparatos eléctricos y electrónicos solo deben realizarse por personal técnico autorizado e instruido por el fabricante.
- ▶ Una reparación indebida podría poner en grave peligro al usuario y causar daños en el aparato.

▲VORSICHT Precaución

- ▶ Si el cable de alimentación presenta daños deberá enviarse al fabricante o a uno de sus distribuidores o a un centro de servicio técnico autorizado para evitar peligros.
- ▶ Las personas con discapacidad física, mental o motriz y sólo podrán utilizar el aparato bajo la supervisión o instrucción de una persona responsable.
- ▶ Los niños solo pueden utilizar el aparato bajo la supervisión de adultos.

38 Eliminación del aparato usado

Los productos eléctricos y electrónicos usados contienen materiales reutilizables. No obstante, también contienen materiales nocivos, necesarios para su funcionamiento y seguridad.

En la basura doméstica, o ante la manipulación indebida, puede ponerse en peligro la salud humana y el medio ambiente. Por tanto, no debe depositar su aparato usado en ningún caso junto con la basura doméstica



HINWEIS Nota

- ▶ Utilice el puesto de recogida más cercano para devolver y reciclar los aparatos electrónicos usados. Infórmese, si fuera preciso, en su ayuntamiento, en el servicio de recogida de basura o en su distribuidor.
- ▶ Guarde su aparato usado, protegido frente al acceso de los niños, para su eliminación

Originale Gebruiksaanwijzing

Luchtbevochtiger Air Vital Pro



Artikelnummer: 5410

39 Gebruiksaanwijzing

39.1 Algemeen

Lees de hier vermelde informatie, zodat u snel vertrouwd raakt met uw apparaat en al zijn functies in volle omvang kunt gebruiken.

U heeft jaren lang plezier van uw apparaat als u hem vakkundig behandelt en onderhoudt.

Wij wensen u veel plezier met het gebruik.

39.2 Informatie over deze gebruiksaanwijzing

Deze gebruiksaanwijzing is onderdeel van de luchtbevochtiger (vanaf hier 'apparaat' genoemd) en geeft u belangrijke aanwijzingen voor de ingebruikname, de veiligheid, het doelgerichte gebruik en het onderhoud van het apparaat.

De gebruiksaanwijzing moet altijd bij het apparaat voorhanden zijn en voor iedereen te lezen en te gebruiken die met de

- ingebruikname
- bediening
- oplossing van een storing en/of
- reiniging

van het apparaat belast is.

Bewaar deze gebruiksaanwijzing en geef hem samen met het apparaat door aan een eventuele volgende eigenaar.

39.3 Waarschuwingeninstructies

In deze gebruiksaanwijzing worden de volgende waarschuwingeninstructies gebruikt:

⚠ GEFAHR

Een waarschuwing van dit gevarenniveau duidt op een dreigende, gevaarlijke situatie.

Indien de gevaarlijke situatie niet vermeden wordt, leidt deze tot de dood of zware verwondingen.

- ▶ De aanwijzingen van deze waarschuwingeninstructie opvolgen om het gevaar van dood of zware verwondingen bij personen te voorkomen.

▲ **WARNUNG**

Een waarschuwing van dit gevarenniveau duidt op een mogelijk gevaarlijke situatie.

Indien de gevaarlijke situatie niet vermeden wordt, kan dit tot zware verwondingen leiden.

- ▶ De aanwijzingen van deze waarschuwingsinstructie opvolgen om verwondingen bij personen te voorkomen.

▲ **VORSICHT**

Een waarschuwing van dit gevarenniveau duidt op een mogelijk gevaarlijke situatie.

Indien de gevaarlijke situatie niet vermeden wordt, kan dit tot lichte of matige verwondingen leiden.

- ▶ De aanwijzingen van deze waarschuwingsinstructie opvolgen om verwondingen bij personen te voorkomen.

HINWEIS

Een tip duidt op extra informatie, die de omgang met het apparaat lichter maakt.

39.4 Aansprakelijkheid

Alle in deze gebruiksaanwijzing aanwezige technische informatie, gegevens en instructies voor installatie, ingebruikname en onderhoud beantwoorden aan de laatste stand bij het in druk gaan en vinden plaats met inachtneming van onze tot nu toe opgedane ervaringen en kennis naar eer en geweten.

Aan de informatie, afbeeldingen en beschrijvingen in deze gebruiksaanwijzingen kunnen geen rechten worden ontleend.

De fabrikant is niet aansprakelijk voor schade op grond van:

- Niet-naleving van de gebruiksaanwijzing
- Niet volgens de voorschriften geldend gebruik
- Ondeskundige reparaties
- Technische veranderingen
- Toepassing van niet goedgekeurde onderdelen

Vertalingen worden naar beste weten uitgevoerd. Wij zijn niet verantwoordelijk voor vertaalfouten, ook niet in het geval dat de vertaling door ons of in opdracht van ons is gemaakt. Bindend blijft alleen de oorspronkelijke Duitse tekst.

39.5 Auteurswet

Dit documentatiemateriaal is auteursrechtelijk beschermd.

Alle rechten, ook die van de fotomechanische reproductie, de verveelvoudiging en de verbreiding door bijzondere handelswijzen (bijvoorbeeld gegevensverwerking, informatiedragers en datanetwerken), ook ten dele, zijn de firma Braukmann GmbH voorbehouden.

Inhoudelijke en technische veranderingen voorbehouden.

40 Veiligheid

In dit hoofdstuk krijgt u belangrijke veiligheidsinstructies betreffende de omgang met het apparaat.

Dit apparaat beantwoordt aan de voorgeschreven veiligheidsvoorschriften. Een ondeskundig gebruik kan echter tot materiële schade en schade aan personen leiden.

40.1 Gebruik volgens de voorschriften

Dit apparaat is alleen voor het gebruik in het huishouden in een gesloten ruimte ter Bevochtigen van hetlucht bestemd.

Een ander of er van afwijkend gebruik geldt als niet volgens de voorschriften.

▲ WARNUNG

**Gevaar door gebruik niet volgens de voorschriften!
Bij onreglementair gebruik van het apparaat en/of gebruik op een andere wijze kunnen gevaren ontstaan.**

- ▶ Het apparaat uitsluitend volgens de voorschriften gebruiken.
- ▶ De in deze gebruiksaanwijzing beschreven handelswijzen in acht nemen.

Aanspraken van welke aard dan ook wegens niet reglementair gebruik zijn uitgesloten. Het risico draagt alleen de gebruiker.

40.2 Algemene veiligheidsinstructies

HINWEIS TIP

Houdt u zich voor een veilige omgang met het apparaat aan de volgende algemene veiligheidsinstructies:

- ▶ Controleer het apparaat voor de ingebruikname op aan de buitenkant zichtbare schade. Neem een beschadigd apparaat niet in gebruik.
- ▶ Bij beschadiging van de voedingskabel moet een nieuwe voedingskabel door een erkende vakman geïnstalleerd worden.
- ▶ Personen, die vanwege hun lichamelijke, geestelijke of motorische vermogen niet in de positie verkeren om het apparaat veilig te bedienen, mogen het apparaat alleen onder toezicht of op aanwijzing van een verantwoordelijke persoon gebruiken.
- ▶ Laat uw kinderen alleen onder toezicht gebruik maken van het apparaat.
- ▶ Reparaties mogen alleen uitgevoerd worden door gekwalificeerd vakpersoneel dat door de fabrikant is geschoold. Door ondeskundige reparaties kunnen aanzienlijke gevaren voor de gebruiker ontstaan.
- ▶ Een reparatie van het apparaat tijdens de garantieperiode mag alleen door een door de fabrikant geautoriseerde servicedienst uitgevoerd worden, anders vervalt bij een volgende schade de aanspraak op garantie.
- ▶ Defecte onderdelen mogen alleen tegen originele vervangende onderdelen omgewisseld worden. Alleen bij die onderdelen is gegarandeerd dat ze aan de veiligheidseisen voldoen.

40.3 Verbrandingsgevaar

⚠️ WARNUNG WAARSCHUWING

De oppervlakte van het apparaat kan zeer heet worden.

Neemt u de volgende veiligheidsvoorschriften in acht om u of anderen niet te verbranden:

- ▶ Tijdens het stomen is het waterreservoir zeer heet – open of verwijder het niet!
- ▶ Laat een beetje tijd verstrijken voordat u water in het waterreservoir navult. .

40.3.1 Gevaar door elektrische stroom

▲GEFAHR

Levensgevaar door elektrische stroom!

Bij contact met onder stroom staande snoeren of constructieonderdelen bestaat levensgevaar!

Neemt u de volgende veiligheidsvoorschriften in acht om een dreiging van elektrische stroom te voorkomen:

- ▶ Bij beschadiging van de voedingskabel moet een speciale voedingskabel door een door de fabrikant aangewezen vakkracht geïnstalleerd worden.
- ▶ Neem het apparaat niet in gebruik als de voedingskabel of de stekker beschadigd is, als het niet naar behoren functioneert, als het beschadigd is of op de grond is gevallen. Als de voedingskabel beschadigd is, moet deze door de fabrikant of zijn servicedienst of een soortgelijk gekwalificeerde persoon vervangen worden, om zo gevaren te voorkomen.
- ▶ Opent u in geen enkel geval de behuizing van het apparaat. Zodra van spanning voorziene aansluitingen aangeraakt worden en de elektrische en mechanische structuur veranderd worden, dan bestaat het gevaar van een elektrische schok. Bovendien kunnen hierdoor storingen in het functioneren optreden.

41 Ingebruikname

In dit hoofdstuk krijgt u belangrijke informatie omtrent de ingebruikname van het apparaat. Neem de aanwijzingen in acht om gevaren en beschadigingen te voorkomen.

41.1 Veiligheidsvoorschriften

▲WARNUNG

WAARSCHUWING

Bij de ingebruikneming van het apparaat kan materiële schade en letsel aan personen ontstaan!

Neemt u de volgende veiligheidsvoorschriften in acht om de gevaren te voorkomen:

- ▶ Verpakkingsmateriaal mag niet als speelgoed gebruikt worden. Er bestaat kans op verstikking.

41.2 Leveringsomvang en transportinspectie

De Luchtbevochtiger wordt standaard met de volgende onderdelen geleverd:

- | | |
|---|--|
| <ul style="list-style-type: none"> • Luchtbevochtiger • Afstandbediening • Reinigingsborstel | <ul style="list-style-type: none"> • 4 x ontkalkingspad • 4 x sponzen voor de aromabox • Gebruiksaanwijzing |
|---|--|

HINWEIS TIP

- ▶ Controleer de levering op volledigheid en op zichtbare beschadigingen.
- ▶ Waarschuw de expediteur, de verzekering en de leverancier bij een onvolledige levering of bij beschadiging als gevolg van gebrekkige verpakking of als gevolg van het transport.

41.3 Plaatsen

41.3.1 Eisen aan de plek van plaatsing

Voor een veilig en foutloos functioneren van het apparaat moet de plek waar het apparaat komt te staan aan de volgende eisen voldoen:

- Het apparaat moet op een vaste, vlakke, horizontale (waterpas) en hittebestendige ondergrond met voldoende draagkracht voor de luchtbevochtiger neergezet worden.
- Kies de plek dusdanig dat kinderen hete oppervlakken van het apparaat niet kunnen aanraken.
- Het apparaat is niet geschikt voor inbouw in een wand of in een inbouwkast.
- Plaatst u het apparaat niet in een hete, natte of zeer vochtige omgeving of in de buurt van brandbare materialen.
- Het apparaat heeft voor een correcte werking voldoende luchtstroming nodig. Laat u 15 cm. vrije ruimte boven de apparaat, 15 cm. aan de achterkant en 15 cm. aan beide zijden.
- Dek geen openingen van het apparaat af en blokkeer de openingen niet.
- Verwijder de pootjes van het apparaat niet.
- Het stopcontact moet makkelijk toegankelijk zijn, zodat de voedingskabel er in geval van nood ongecompliceerd uitgehaald kan worden.
- De inbouw en montage van dit apparaat op niet stationaire plekken (bijvoorbeeld schepen) mogen alleen door vakzaken/vakmensen uitgevoerd worden, als ze de voorwaarden voor een veilig gebruik van dit apparaat garanderen.

41.4 Uitpakken

Bij het uitpakken van het apparaat gaat u als volgt te werk:
Neem het apparaat uit de doos en verwijder het verpakkingsmateriaal.

41.5 Verwijderen van de verpakking

De verpakking beschermt het apparaat tegen transportschade. De verpakkingsmaterialen zijn uitgezocht vanuit milieuvriendelijke en verwijderingstechnische gezichtspunten en daarom recyclebaar. Het terugbrengen van de verpakking in de materiaalkringloop bespaart grondstoffen en verkleint de afvalhoop. Lever niet meer benodigd verpakkingsmateriaal in bij een afvalbrengstation, dat zorgdraagt voor de recycling.



HINWEIS Tip

- Bewaar indien mogelijk het originele verpakkingsmateriaal gedurende de garantieperiode, zodat u het apparaat indien nodig weer volgens de voorschriften kunt inpakken.

41.6 Elektrische aansluiting

Voor een veilig en feilloos gebruik van het apparaat moeten bij de elektrische aansluiting de volgende aanwijzingen in acht genomen worden:

- Controleer voor het aansluiten van het apparaat de aansluitingsgegevens (spanning en frequentie) op het typeplaatje met de gegevens van uw stroomnet. Deze gegevens moeten overeenkomen, zodat het apparaat niet beschadigd kan raken. In geval van twijfel vraagt u een vakkundige elektricien.
- Het stopcontact moet beschermd zijn met een zekering of automatische schakelaar van 16 ampère.
- Bij gebruik van een verlengsnoer mag voor aansluiting van het apparaat op het stroomnet alleen een uitgerold verlengsnoer van maximaal 3 meter lengte en een doorsnede van 1,5 mm² gebruikt worden. Het gebruik van een stekker of stekkerdoos met meerdere aansluitingen is vanwege het daarmee verbonden brandgevaar verboden.
- Vergewis u er van dat de voedingskabel onbeschadigd is en niet onder de oven of over hete of scherpe oppervlakten gelegd is.
- De elektrische veiligheid van het apparaat is alleen dan gegarandeerd wanneer het is aangesloten aan een reglementair geïnstalleerd systeem met aardkabels en veiligheidsschakelaars. Het in werking stellen via een stopcontact zonder veiligheidsschakelaar is verboden. Laat u in geval van twijfel de huisinstallatie controleren door een erkende elektricien.
De fabrikant kan niet aansprakelijk worden gesteld voor schade, die

door een gebrekkige of onderbroken aardingskabel veroorzaakt worden.

42 Opbouw en functie

In dit hoofdstuk krijgt u belangrijke aanwijzingen m.b.t. de opbouw en het functioneren van het apparaat.

De AirVital Pro genereert extra fijne damp door de nieuwe hybride verdampertechnologie.

42.1 Algemeen overzicht

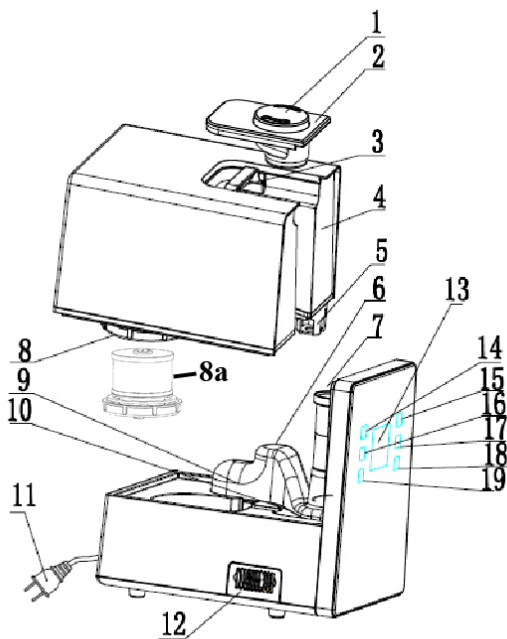

1. Waterdampuitgang
2. Handgreepkap
3. Handgreep
4. Watertank
5. Meetsensor
6. Opzetstuk voor lucht/uitlaat
7. Nevelbuis
8. Deksel van de watertank (en 8a waterfilter)
9. Transformator
10. Verhittingselement
11. Kabel
12. Aromabox
13. LED-Display
14. Aan/uit-knop
15. stoomvolumeknop
16. Timerknop
17. Luchtvochtigheidsknop
18. Warme nevelknop
19. AUTO-knop

42.2 Veiligheidsvoorzieningen

Als het waterreservoir leeg is, stopt het apparaat.

HINWEIS TIP

- Schakel het apparaat met de An/Aus uit, trek de stekker uit het stopcontact, wacht circa 60 min. en vul water na.

42.3 Typeplaatje

Het typeplaatje met de aansluit- en vermogensgegevens bevindt zich aan de achterkant van het apparaat.

43 Bediening en gebruik

In dit hoofdstuk krijgt u belangrijke aanwijzingen m.b.t. de bediening van het apparaat. Neem de aanwijzingen in acht om gevaren en beschadigingen te voorkomen.

▲ **WARNUNG**

WAARSCHUWING

Tijdens het gebruik van het apparaat kunnen persoonlijke en materiële schades opgelopen worden!

Neemt u de volgende veiligheidsvoorschriften in acht om de gevaren te vermijden:

- ▶ Laat u het apparaat tijdens het gebruik niet zonder toezicht.

43.1 Vullen van het waterreservoir

Verwijder de **waterdampuitgang (1)** en de **handgreepkap (2)** (met elkaar verbonden).

Haal de **watertank (4)** uit het apparaat, schroef het **deksel (8)** eraf en vul de tank met water. Vervolgens het deksel er weer vast opschroeven. Plaats de watertank altijd in het apparaat terug.

Controleer of de **waterdampuitgang (1)** en de **handgreepkap (2)** vast op de watertank zitten.

HINWEIS

TIP

- ▶ Vul het apparaat nooit direct aan de kraan, vul altijd de watertank.
- ▶ Voordat u de luchtbevochtiger voor de eerste keer gebruikt, dient u alle delen met leidingwater te reinigen.
- ▶ Vul het niet met water dat heter is dan 40°C, geen aromatische of chemische extraatjes.
- ▶ Wees er zeker van, dat het waterreservoir dicht is en er geen water uitloopt..
- ▶ De openingen voor de waterdamp kunnen 360° in verschillende richtingen gedraaid worden.
- ▶ Als het water is opgebruikt, blinkt de aanduiding „Wassermangel“ op en het apparaat schakelt zich automatisch uit .
- ▶ Schakel het apparaat met de knop An/Aus uit, trek de stekker uit het stopcontact en vul water na.
- ▶ Vervang het water dagelijks met vers water en maak het apparaat regelmatig iedere drie dagen schoon.

▲ **VORSICHT**

VOORZICHTIG

- ▶ Laat het apparaat a.u.b. 60 min. afkoelen voordat u het waterreservoir afneemt. **LET OP:** Het apparaat is heet!

43.2 Ingebruikname van de afstandsbediening

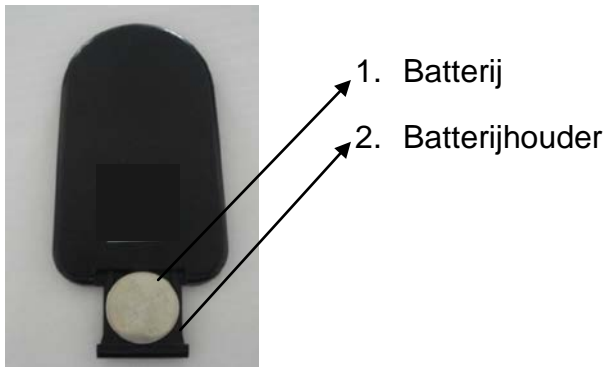

43.2.1 Batterij plaatsen:

Trek de batterijhouder aan het einde van de onderkant naar buiten. Legt u nu de knoopcel batterij met het opschrift naar boven in de houder. Nu kunt u de houder weer in de afstandsbediening terugschuiven.

43.2.2 Batterij vervanging:

Trek de batterijhouder aan het einde van de onderkant naar buiten en verwijder de oude batterij, plaats nu de nieuwe batterij met het opschrift naar boven in de batterijhouder en schuif deze terug in het onderste einde van de afstandsbediening.

43.2.3 Batterijtype:

Li-MnO₂ knoopcel CR2025

43.3 Bedieningspaneel op het apparaat, overeenkomstig op de afstandsbediening



Aan/uit: Stroomkabel in het stopcontact steken, er klinkt een pieptoon, het apparaat staat op stand-by. Druk een keer op deze knop en de LED licht op. Wanneer u nogmaals op deze knop drukt stopt het apparaat en gaat in stand-by.



Timer: Timer of niet-timer-functie door op deze knop te drukken. De timer kan worden ingesteld voor 1-12 uur.



AUTO: Deze knop start het apparaat op automatisch. Het apparaat kiest een geschikte vochtigheidsgraad aan de hand van de luchtvochtigheid en houdt de vochtigheid tussen 55% - 65%.



Stoomvolume: Met deze knop kan het koude stoomvolume worden veranderd: stand 1, stand 2, stand 3. Stoomstand 1 is het kleinste, stoomstand 3 het hoogste.



Instelling Luchtvochtigheid: Vochtigheid kan van 40% tot 80% in stappen van 5% worden verhoogd. Het apparaat controleert automatisch de vochtigheidsgraad, wanneer een constante vochtigheid is ingeschakeld. Wanneer er b.v.

vochtigheidsgraad van 50% is ingesteld, zorgt het apparaat voor een vochtigheid van 50%. Bij minder dan 50% blijft het apparaat in werking, bij precies 50% of meer dan 50% schakelt het apparaat zichzelf uit. Zorg ervoor, dat de vochtigheid stabiel blijft. Wanneer het apparaat wordt ingeschakeld werkt het gedurende één minuut, ook wanneer de luchtvochtigheid de ingestelde vochtigheid reeds heeft bereikt.



Warme damp: Op deze knop drukken om de warme nevel in te stellen. Er zijn 4 standen, maximaal, gemiddeld, minimaal, uit. Wanneer de warme nevelfunctie is uitgeschakeld, werkt het apparaat alleen met koele waterdamp.

43.4 Display op het apparaat

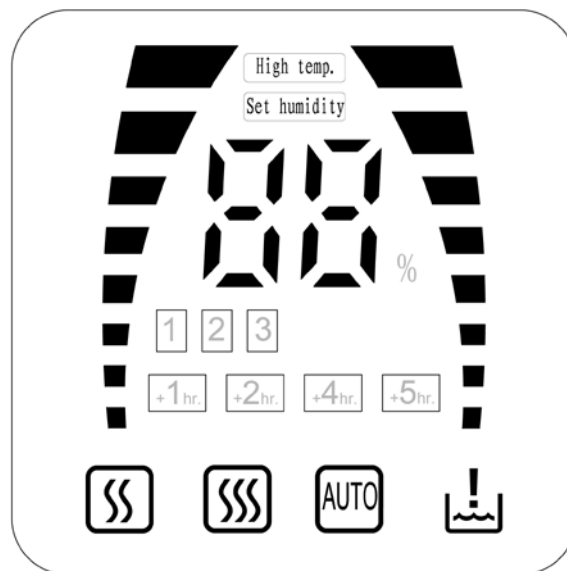

Timerfunctie



Symbol koele waterdamp



: Symbol luchtvochtigheid



: Symbol watertank leeg!





: Symbol AUTO-functie



: Symbol warme damp minimum



: Symbol warme damp gemiddeld

  Symbool warme damp maximum

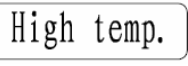
 Waarschuwingssymbool hoge temperatuur

Wanneer het apparaat defect is of incorrect wordt gebruikt, is het verhittingselement of de verstuiver vermoedelijk oververhit. Het apparaat schakelt zichzelf bij te hoge temperatuur automatisch uit. Het symbool licht op.

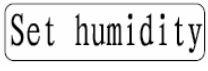
 Symbool luchtvochtigheid instellen

HINWEIS TIP

- ▶ Het apparaat controleert na inschakeling automatisch de luchtvochtigheid in de ruimte.
- ▶ In een omgeving met 45% tot 60% luchtvochtigheid voelen personen zich bijzonder lekker.
- ▶ Stelt u bijvoorbeeld een luchtvochtigheid van 50% in, dan controleert het apparaat de omgeven luchtvochtigheid. Het werkt net zo lang totdat de luchtvochtigheid van 50% is bereikt en houdt deze waarde stabiel.

▲VORSICHT VOORZICHTIG

- ▶ Laat u het apparaat a..b. 60 min. afkoelen voordat u het waterreservoir afneemt. **Let op:** Het apparaat is heet!

43.5 1.2 Aromafunctie

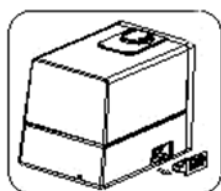

Volg de onderstaande stappen op voor het gebruik van de aromafunctie:

Aromabox uit het apparaat verwijderen.



Gebruik in water oplosbare aroma-olie en druppel dit op de spons.

Plaats de aromabox terug in de machine. De aromafunctie start automatisch wanneer het apparaat wordt ingeschakeld.

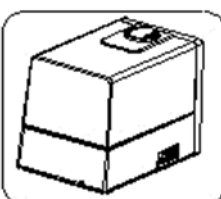

Om de aromafunctie te beëindigen of wanneer het apparaat voor langere tijd niet wordt gebruikt, verwijdert en reinigt u de spons in de aromabox. Vervolgens plaatst u die weer in het apparaat.

43.6 Waterfilter:

In het waterfilter van uw apparaat bevindt zich een hars (gele korrels in het filter) voor het uitwisselen van ionen. Dit hars werkt tijdens het uitwisselen als een zuur. Daardoor wordt de verkalking van uw apparaat tegengegaan.



Het waterfilter in uw apparaat is zwart, voor betere zichtbaarheid van de hars voor ionenwisseling is hier echter een wit filter ingezet.

Principe van het waterfilter

De hars voor ionenwisseling in het waterfilter reageert met de in het water opgeloste Mg^{2+} en Ca^{2+} en kan zo de afzetting van kalk of magnesiumcarbonaat verminderen.

Levensduur van het waterfilter:

De levensduur van het filter bedraagt, afhankelijk van de hardheid van het gebruikte water en hoe vaak het apparaat wordt gebruikt, tot ca. 1 jaar.

Onderhoud van het waterfilter:

U moet het filter echter, afhankelijk van de hardheid van het gebruikte water en hoe vaak het apparaat wordt gebruikt, een keer per maand onderhouden. Daarvoor moet u het waterfilter in een verzadigde zoutoplossing plaatsen.

Werkwijze:

Vul het water in een kom die groot genoeg is voor het filter.

Voeg net zolang tafalzout toe aan het water, tot het zout niet meer oplost, en het water dus met zout verzadigd is.

Plaats nu het filter ca. 1 dag in de zoutoplossing. Op die manier kan de ionenhars zich vernieuwen en blijft het werkzaam.

43.7 Ontkalkingspad



Ontkalkingspad

In sommige regio's is het water erg hard, zodat er kalkafzettingen ontstaan op het oppervlak van de transformator, het verhittingselement en het ontkalkingspad.

De transformator en het verhittingselement moeten met een reinigingsmiddel worden schoongemaakt, en het ontkalkingspad moet met schoon water worden afgespoeld.

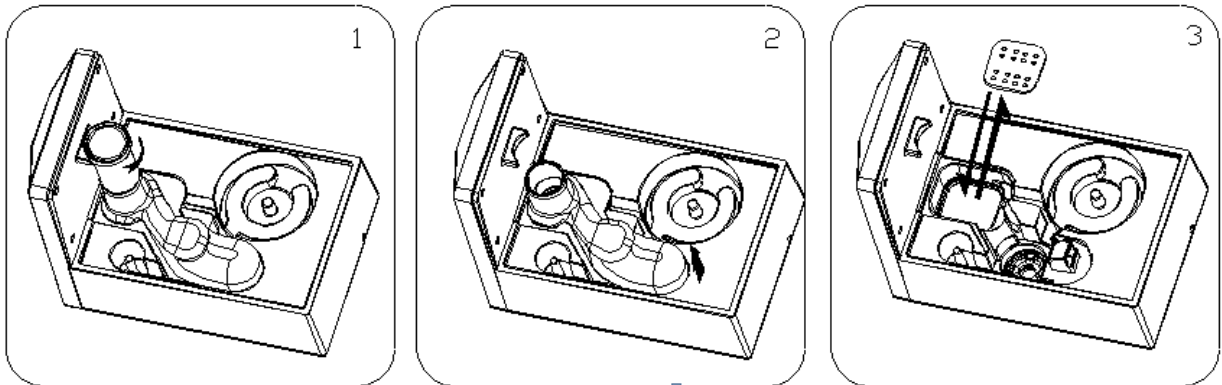

Ontkalkingspad wordt als volgt gereinigd:

Het opzetstuk voor lucht/uitlaat als volgt verwijderen:

De nevelbuis tegen de wijzers van de klok in losschroeven (Afb. 1)

Aan de bovenkant vasthouden en naar boven trekken (Afb. 2)

Het waterbekken reinigen, het ontkalkingspad verwijderen en onder schoon water afspoelen (Afb. 3)

Na het reinigen alles weer in de machine inbouwen.

44 Reiniging en onderhoud

In dit hoofdstuk krijgt u belangrijke informatie m.b.t de reiniging en het onderhoud van het apparaat. Neem de aanwijzingen in acht om beschadigingen door verkeerde reiniging van het apparaat te voorkomen en een storingvrij gebruik te waarborgen.

44.1 Veiligheidsvoorschriften

▲VORSICHT VOORZICHTIG

Schenkt u eerst aandacht aan de volgende veiligheidsvoorschriften voordat u met de reiniging van het apparaat begint:

- ▶ Schakelt u de oven vóór het reinigen uit en trek de stekker uit het stopcontact.
- ▶ Als u de reinigingsvoorschriften niet opvolgt, is een vlekkeloze hygiëne niet gegarandeerd.

▲VORSICHT

VOORZICHTIG

- ▶ Voor en na het lang bewaren, waarbij het apparaat niet is gebruikt, moet het overeenkomstig het reinigingsvoorschrift schoongemaakt worden.
- ▶ Het waterreservoir en de wateropening moeten regelmatig gereinigd worden. Een niet in schone toestand gehouden apparaat werkt nadelig op de levensduur van het apparaat en kan leiden tot een gevaarlijke toestand van het apparaat alsook tot schimmel- en bacteriebesmetting.
- ▶ Reinigt u de binnenkant na gebruik, zodra hij is afgekoeld. Te lang wachten verzwaart de reiniging onnodig en maakt het in extreme gevallen onmogelijk. Te sterke verontreinigingen kunnen onder omstandigheden het apparaat beschadigen.
- ▶ Gebruik geen agressieve of schurende reinigingsmiddelen en geen oplosmiddelen.
- ▶ Kras niet met een hard voorwerp over hardnekkige verontreinigingen.

44.2 Reiniging

◆ Sensor / Waterstand indicator

De waterkwaliteit is op bepaalde plekken zo hard, dat zich op de sensor/waterstand indicator makkelijk kalk vormt

Het apparaat moet met behulp van reinigingsmiddelen schoongemaakt worden.

Doe een beetje mild schoonmaakmiddel in de wateropening en vul bij met water.

Plaats het waterreservoir met sensor in de het apparaat.

Laat de sensor 2-5 minuten in het water weken

Reinig het met de kwast totdat de kalkresten verdwijnen.

Spoel twee keer met water na.

◆ Binnenkant van het waterreservoir en wateropening

Maakt u het waterreservoir en de wateropening twee keer per week schoon, als u het apparaat regelmatig gebruikt.

Gebruik voor het schoonmaken van kalkresten en vuil aan de binnenkant van het reservoir een zachte doek.

◆ Frame en buitenkant van het reservoir

Maak het frame met een zachte doek en een mild schoonmaakmiddel schoon.

◆ Opbergen

Laat het restant water uit het waterreservoir en de wateropening lopen, maak alle onderdelen schoon en droog alle delen goed, voordat u het apparaat op een droge plaats opbergt.

45 Storingen verhelpen

In dit hoofdstuk krijgt u belangrijke informatie m.b.t. het lokaliseren van storingen en het verhelpen van storingen. Let u op de aanwijzingen om gevaren en beschadigingen te voorkomen.

45.1 Oorzaken van de storingen en het verhelpen

De volgende tabel helpt bij het lokaliseren en het verhelpen van kleinere storingen

Storing	Mogelijke oorzaak	Verhelpen
Er wordt geen damp aangemaakt	Controleer de stekker/aansluiting	Steek de stekker er in.
	Controleer de An/Aus knop	Schakel het apparaat in.
	In het waterreservoir bevindt zich geen water	Vul water in het reservoir
	In het waterreservoir bevindt zich te weinig water	Vul water in het reservoir, totdat het genoeg is.
De damp ruikt onaangenaam	Vuil, te oud water in het reservoir	Maak het waterreservoir schoon en vul het met nieuw, vers water
	Oude waterresten	Neem de deksel van het waterreservoir en laat het waterreservoir op een koude en droge plek 12 uur liggen
Luide geluiden	Het waterreservoir is niet correct ingezet	Controleer of het apparaat correct aangesloten is.
	Te weinig water in het reservoir	Doe genoeg water in het reservoir
	Het apparaat staat niet op een horizontale plek	Plaats het apparaat op een vlakke plek
Damp ontsnapt uit de omgeving van de opening	Opening tussen dampopening en waterreservoir	Neem de dampopening af, reinig dit deel in water en zet het er opnieuw op.

45.2 Veiligheidsvoorschriften

▲ VORSICHT VOORZICHTIG

- ▶ Reparaties aan elektrische apparaten mogen alleen door vakmensen worden uitgevoerd, die door de fabrikant zijn geschoold.
- ▶ Door onvakkundige reparaties kunnen aanzienlijke gevaren voor de gebruiker en schade aan het apparaat ontstaan.

▲VORSICHT

VOORZICHTIG

- ▶ Als de voedingskabel beschadigd is, moet deze door de fabrikant of zijn servicedienst of een soortgelijk gekwalificeerde persoon vervangen worden, om zo gevaren te voorkomen.

46 Afvoer van het oude apparaat



Oude elektrische en elektronische apparaten bevatten vaak nog waardevolle materialen. Ze bevatten echter ook schadelijke stoffen, die voor hun functioneren en veiligheid noodzakelijk waren.

In het huishoudelijk afval of bij verkeerde behandeling kunnen deze stoffen de menselijke gezondheid en het milieu schade aanbrengen. Zet uw oude apparaat daarom nooit bij het gewone huishoudelijk vuil.

HINWEIS

Tip

- ▶ Maak gebruik van de in uw woonplaats voorhanden zijnde inzamelplek voor teruggave en verwerking van oude elektrische en elektronische apparaten. Haal eventueel informatie bij uw gemeentehuis, de vuilnisophaaldienst of bij uw winkelier.
- ▶ Zorg ervoor dat uw oude apparaat tot het moment van transport op een kinderveilige plek wordt bewaard.